

CÔNG TY CỔ PHẦN  
DAP SỐ 2 – VINACHEM

Số: 1052/DAP2-TCG

V/v Báo giá cạnh tranh cung cấp  
vật tư gia công chế tạo

CỘNG HÒA XÃ HỘI CHỦ NGHĨA VIỆT NAM

Độc lập – Tự do – Hạnh phúc

Lào Cai, ngày 10 tháng 6 năm 2025

## THƯ MỜI CHÀO GIÁ

Kính gửi: .....

Công ty Cổ phần DAP số 2 – Vinachem đang có nhu cầu nhận Báo giá cạnh tranh cung cấp vật tư gia công chế tạo. Đề nghị Quý Công ty nghiên cứu, tham gia chào giá theo các nội dung công việc cụ thể như sau:

### 1. Vật tư, thông số kỹ thuật

Stt	Tên vật tư	Quy cách kỹ thuật	ĐVT	Số lượng
01	Bộ vòi phun giảm áp, giảm nhiệt hai hệ cô đặc	Theo bản vẽ	Bộ	2
02	Trục bơm 23P101	Theo bản vẽ	Cái	1
03	Ống lót 23P101	Theo bản vẽ	Cái	1
04	Ống lót bơm 21P501	Theo bản vẽ	Cái	1
05	Gối bơm 21P501	Theo bản vẽ số 1-2	Cái	1
06	Bầu bơm 21P304	Theo bản vẽ	Cái	1
07	Ống lót bơm 21P304	Theo bản vẽ	Cái	1
08	Cánh bơm 21P304	Theo bản vẽ	Cái	1
09	Mặt gương 21P304	Theo bản vẽ	Cái	1
10	Đầu vòi phun	(chế tạo theo bản vẽ)	Cái	6
11	Cặp bánh răng đầu ra hộp giảm tốc 16L103	Sao chép theo mẫu	Cặp	1
12	Bạc lót số 1 trục bơm 11P117	Chế tạo theo bản vẽ	Cái	6
13	Ống lót bầu bơm 11P117	Chế tạo theo bản vẽ	Cái	6
14	Bạc lót số 2 trục bơm 11P117	Chế tạo theo bản vẽ	Cái	6
15	Ống nối trục bơm 11P117	Chế tạo theo bản vẽ	Cái	8
16	Trục trên bơm 11P117	Chế tạo theo bản vẽ	Cái	2
17	Trục giữa bơm 11P117	Chế tạo theo bản vẽ	Cái	4
18	Trục dưới bơm 11P117	Chế tạo theo bản vẽ	Cái	2



## 2. Nội dung và yêu cầu báo giá

### 2.1. Thư báo giá bao gồm những nội dung sau

- Thời gian cung cấp hàng: Nhà cung cấp báo tiến độ sớm nhất.
- Hàng mới 100%.
- Tài liệu giao hàng:
  - + Cung cấp chứng chỉ xuất xưởng.
  - + Cung cấp giấy kiểm định mẫu vật liệu chế tạo do đơn vị giám định độc lập phát hành đối với các mục vật tư chế tạo từ vật liệu 316,316L,UNS31803 (bản gốc).
- Bảo hành 12 tháng kể từ ngày nghiệm thu bàn giao đối với các mục vật tư chế tạo từ vật liệu 316,316L,UNS31803
  - Hiệu lực của thư chào giá: Trong vòng 30 ngày kể từ ngày mở thư chào giá.
  - Địa điểm giao hàng: Tại kho Công ty cổ phần DAP số 2 – Vinachem.
  - Thời gian thanh toán: 95% giá trị hợp đồng trong vòng 45 ngày kể từ ngày Bên B bàn giao hồ sơ thanh toán theo hợp đồng, 5% giá trị hợp đồng còn lại được thanh toán trong vòng 10 ngày kể từ khi hết thời hạn bảo hành theo quy định; Hoặc thanh toán 100% giá trị hợp đồng trong vòng 45 ngày kể từ ngày Bên B bàn giao hàng hóa và hồ sơ thanh toán theo hợp đồng và bên B nộp bảo lãnh bảo hành trị giá 5% giá trị hợp đồng (Nội dung của Bảo lãnh bảo hành phải được sự chấp thuận của bên mua và thư bảo lãnh có hiệu lực tối thiểu 375 ngày kể từ ngày phát hành).
  - Hợp đồng: Theo đơn giá cố định.
  - Phương thức lựa chọn đơn vị cung cấp: Lựa chọn nhà cung cấp chào đủ danh mục hàng hoá trên có tổng giá trị thấp nhất và đáp ứng đầy đủ các tiêu chí trên.

### 2.2. Hình thức và thời gian gửi thư chào giá

- Đề nghị Quý Công ty gửi thư chào giá bằng phong bì kín có niêm phong và gửi trực tiếp hoặc qua đường chuyển phát cho Công ty chúng tôi theo địa chỉ: Tổ Chào Giá, Công ty cổ phần DAP số 2 – Vinachem – KCN Tăng Loỏng, thị trấn Tăng Loỏng, huyện Bảo Thắng, tỉnh Lào Cai, bên ngoài bì thư ghi rõ: “*Báo giá cung cấp vật tư gia công chế tạo*” theo công văn số 1052/DAP2-TCG – nơi nhận: Tổ chào giá - Công ty cổ phần DAP số 2 - Vinachem. Các hình thức chào giá khác qua fax, thư điện tử theo địa chỉ vanthu.dap2@gmail.com đến trước thời hạn nhận thư chào giá dưới đây vẫn được chấp nhận.

- Thời gian nhận thư chào giá chậm nhất là 10 giờ 00' ngày 17/6/2025. Các thư chào giá đến sau thời điểm trên sẽ được trả lại nguyên trạng.

### 2.3. Thời gian mở thư chào giá

Công ty sẽ mở thư chào giá công khai tại văn phòng Công ty cổ phần DAP số 2 – Vinachem vào hồi 10 giờ 15 phút ngày 17/6/2025. Đơn vị tham gia chào giá có thể tham dự buổi mở thư chào giá theo thời gian và địa điểm nêu trên.

## 3. Lựa chọn Nhà cung cấp:

Chúng tôi cam kết bảo mật các thông tin trong Hồ sơ chào giá của Nhà cung cấp trước giờ mở Hồ sơ chào giá. Lựa chọn NCC theo tiêu chí:

- Chào đúng và đủ số lượng, tiêu chuẩn kỹ thuật đáp ứng yêu cầu.
- Đáp ứng yêu cầu báo giá.
- Tổng giá trị gói chào thấp nhất.

*Lưu ý: Công ty không xem xét thư báo giá của các nhà cung cấp đã và đang có tồn tại trong công tác nghiệm thu, bảo hành hoặc có lịch sử không hoàn thành hợp đồng cung cấp vật tư tương tự tại Công ty. Đối với Nhà cung cấp mới đề nghị gửi kèm hồ sơ năng lực cùng báo giá.*

Mọi thông tin liên hệ với Tổ chào giá- Công ty cổ phần DAP số 2 - Vinachem.  
Điện thoại: 0392566150 (Ms Ngoãn )/ 0833919299 (Ms Huyền )/0974236501 (Mr Thành)

Rất mong sự quan tâm hợp tác của Quý Công ty./.

**Nơi nhận:**

- Như trên;
- Tổ thẩm định giá;
- Lưu: VT, KT.



**Vũ Việt Tiến**

16 + 17 + 18

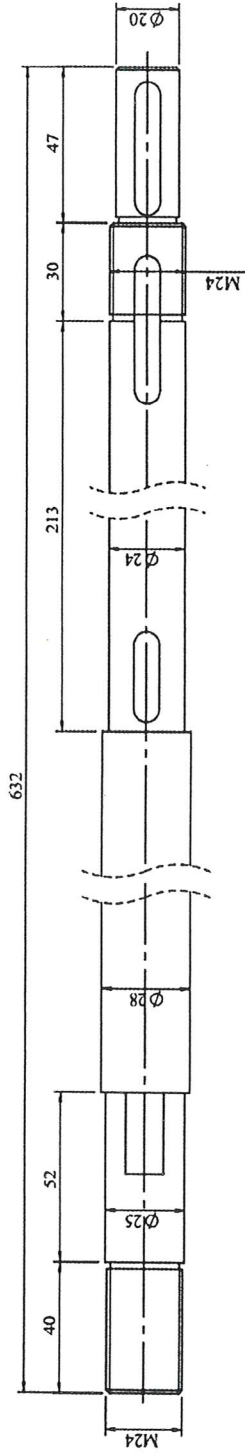

TRỤC TRÊN

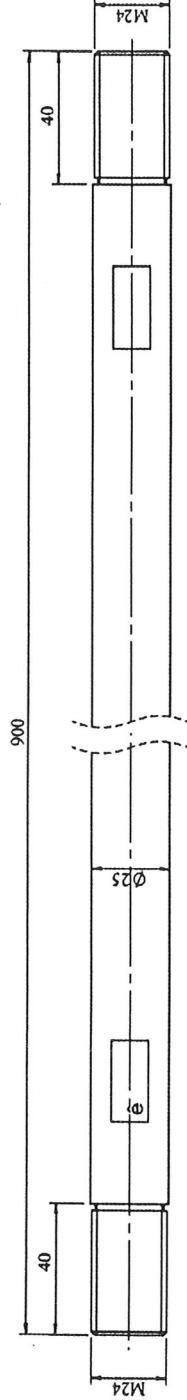

TRỤC GIỮA

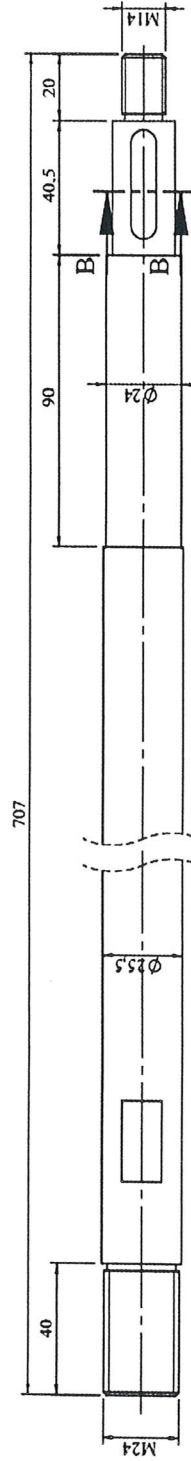

TRỤC DƯỚI

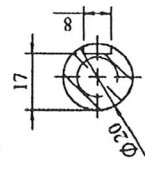

SECTION B-B  
SCALE 1:2

Số		Sĩ	Sĩd	Ký	Ngày
			Ng. V. Hà	<i>[Signature]</i>	
			L. H. Toàn	<i>[Signature]</i>	
			Ng. V. Hải	<i>[Signature]</i>	
			D. Đ. Tuyên		

BOM 11P117A.B			
Số lượng		11P117A.B	
Khối lượng			
Tỷ lệ			
Tổng số ốc:		Số ốc:	
BẢNG VẼ TRỤC BOM 11P117A.B			
VẬT LIỆU:		CÔNG TY CỔ PHẦN	
		ĐÁP SỐ 2 - VINACHEM	
		XUẤT NHẬT	

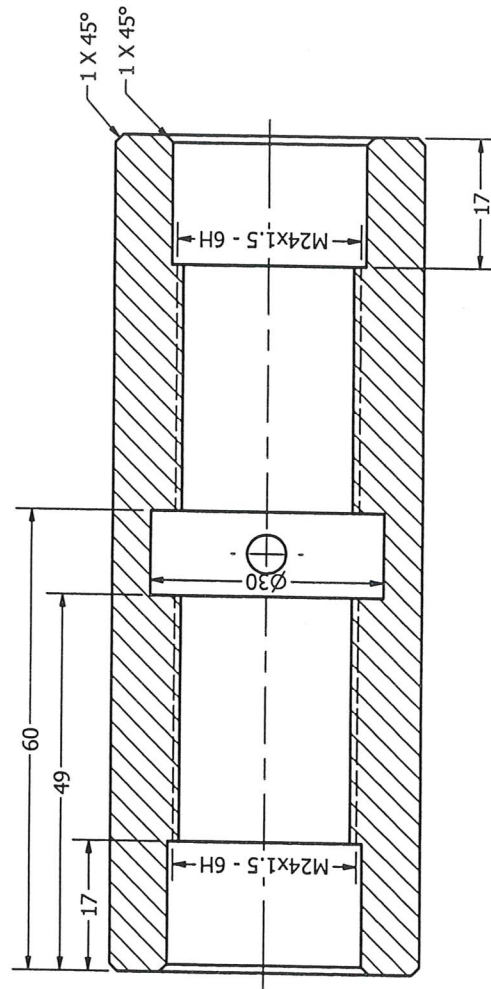
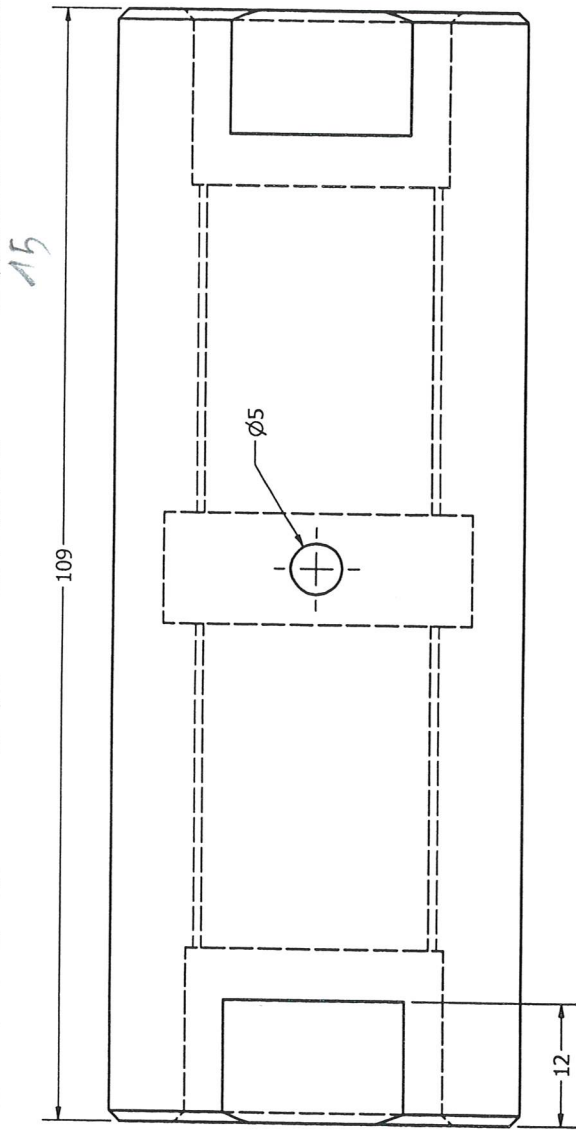
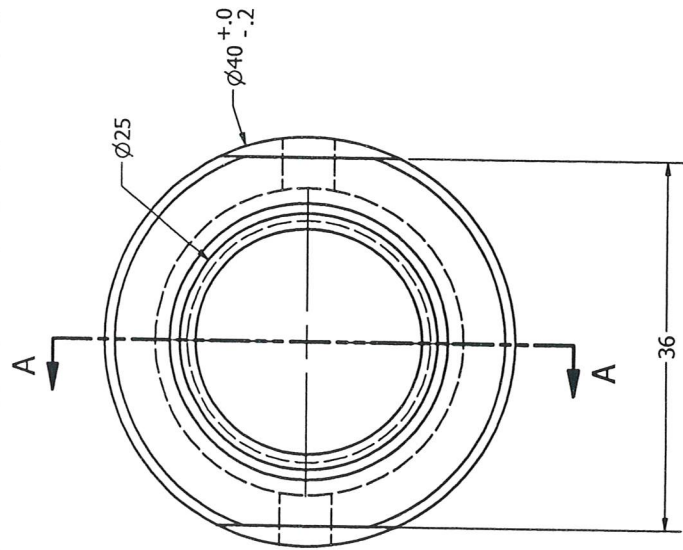

SECTION A-A  
SCALE 1.5

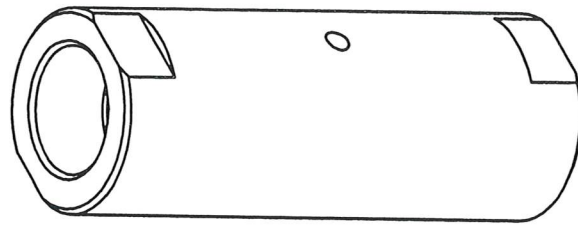

Số S1	Stl	Chữ ký	Ngày	11P117		
Vẽ	Trương D. Biên	<i>[Signature]</i>		11P117-NOITRUC		
Xương	Lê Huy Toàn	<i>[Signature]</i>		Số lượng	Tỷ lệ	Số tờ
P.CD	Ng. V. Hải	<i>[Signature]</i>		1	2	1/1
P.Kinh	Đỗ Đ. Tuyến			Nối trục		CÔNG TY CỔ PHẦN ĐÁP SỐ 2 - VINACHEM PHÒNG CƠ ĐIỆN
				Vật Liệu : SUS316		

14

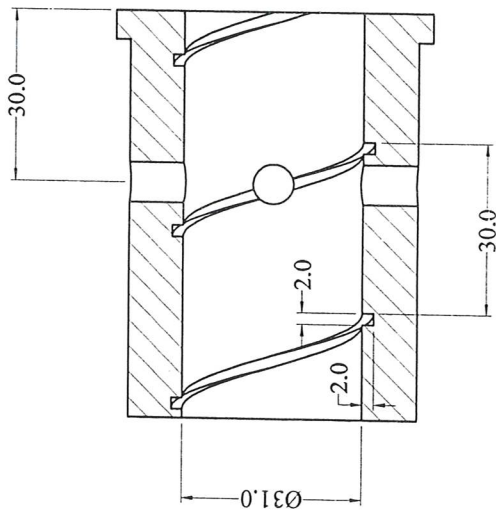
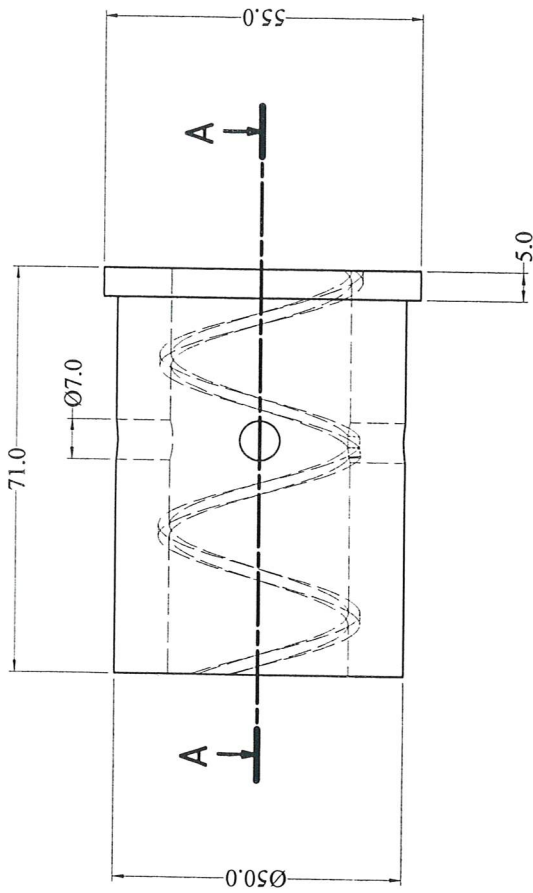

A-A (1:1)

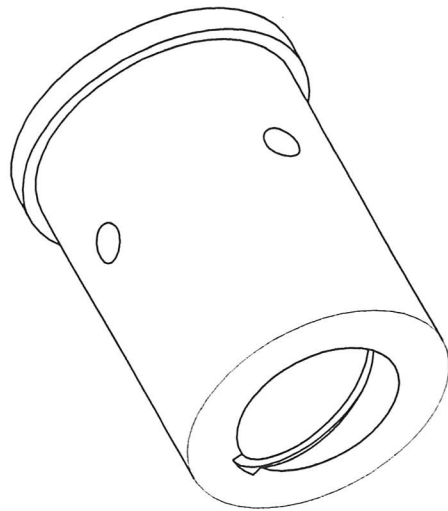
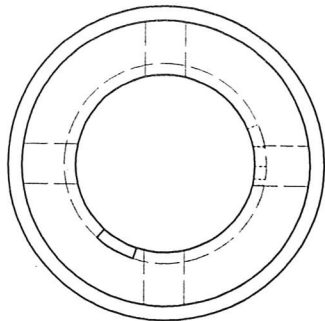

Sd	Sl	Sl	Ký	Ngày	BẠC LÓT 2 TRỤC BOM IIP117A			
Vẽ		Tr. Danh Biên			BẢN VẼ CHẾ TẠO			
Xường Nhiệt		Lê Huy Toàn						
P. CĐ		Ng. Văn Hải						
P. K.Th		Đỗ Đình Tuyên			Số lượng	04	Tỷ lệ	1:1
					CÔNG TY CP DAP2 VINACHEM PHÒNG CĐ			



12

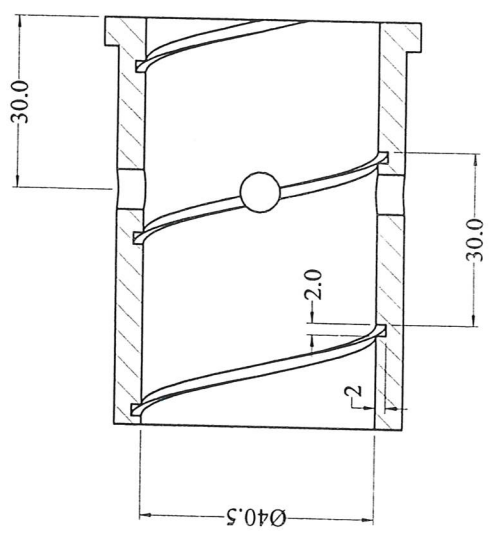
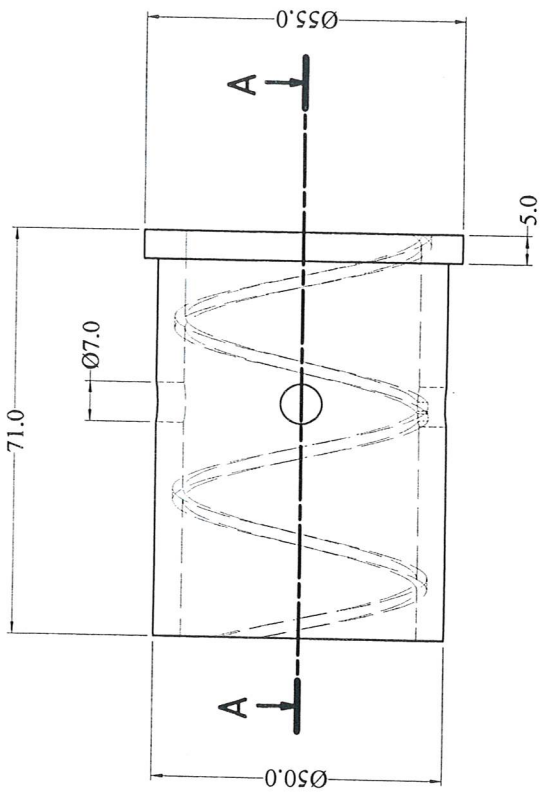

A-A (1:1)

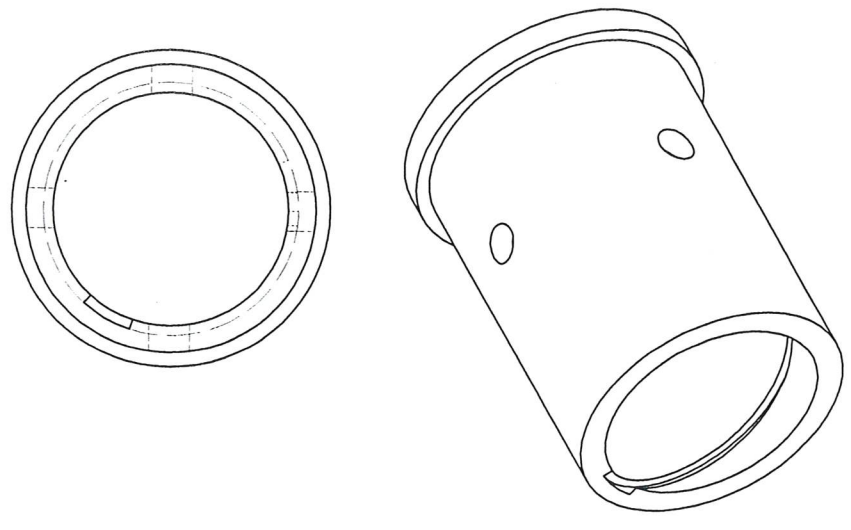

Sd	SI	Stl	Ký	Ngày	BẠC LÓT I TRỤC BOM 11PI17A		
Vẽ		Tr. Danh Biền	<i>[Signature]</i>		BẢN VẼ CHẾ TẠO		
Xưởng Nhiệt		Lê Huy Toàn	<i>[Signature]</i>				
P.CD		Ng. Văn Hải	<i>[Signature]</i>				
P.K.Th		Đỗ Đình Tuyên			Số lượng	Khối lượng	Tỷ lệ
					04		1:1
					Vật liệu: PP/HDPE		
					 CÔNG TY CP DAP VINACHEM PHÒNG CB		

10

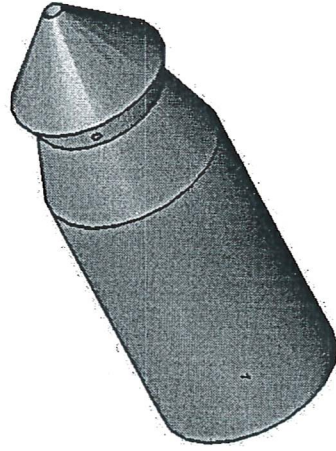
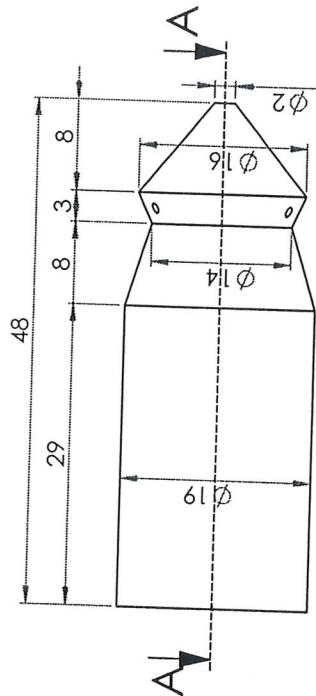
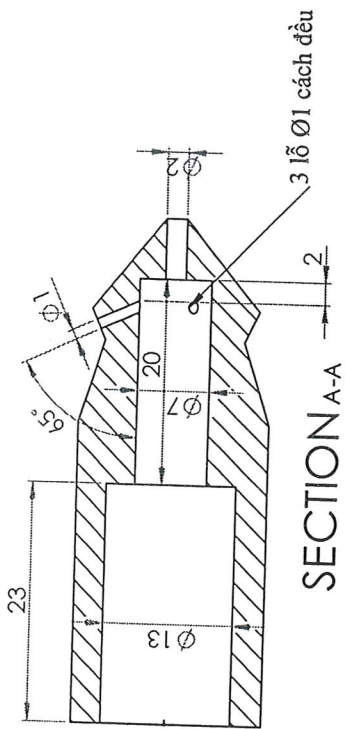

Sd	SI	Su	Chữ ký	Ngày	VÒI PHUN THÔNG TRAO ĐỔI NHIỆT		
Vẽ	X. PÁ	Ph. Th. Long	<i>[Signature]</i>		Số lượng	K. lượng	Tỷ lệ
	P. CD	Ng. V. Hoàng	<i>[Signature]</i>				
	P. KTH	Ng. V. Hải	<i>[Signature]</i>				
Vật Liệu: 3 16					CÔNG TY CỔ PHẦN DẠP SỐ 2 - VINACHEM XƯƠNG PA		

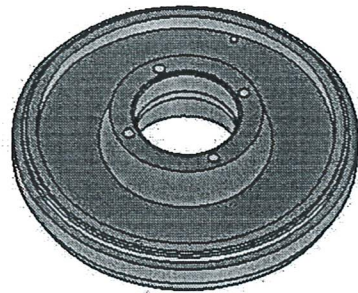
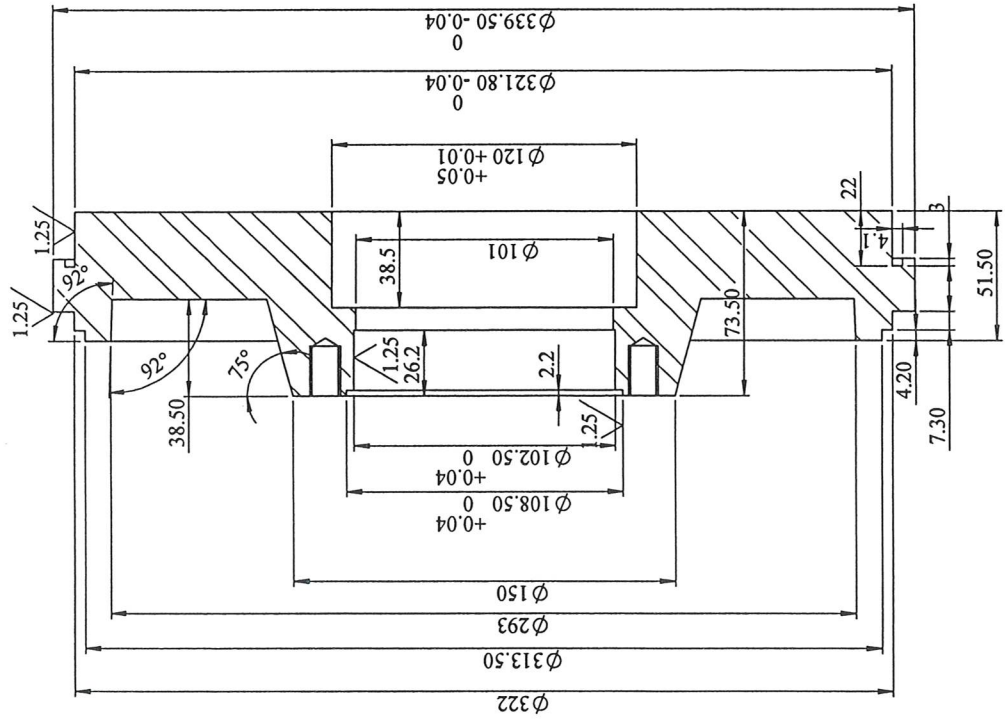
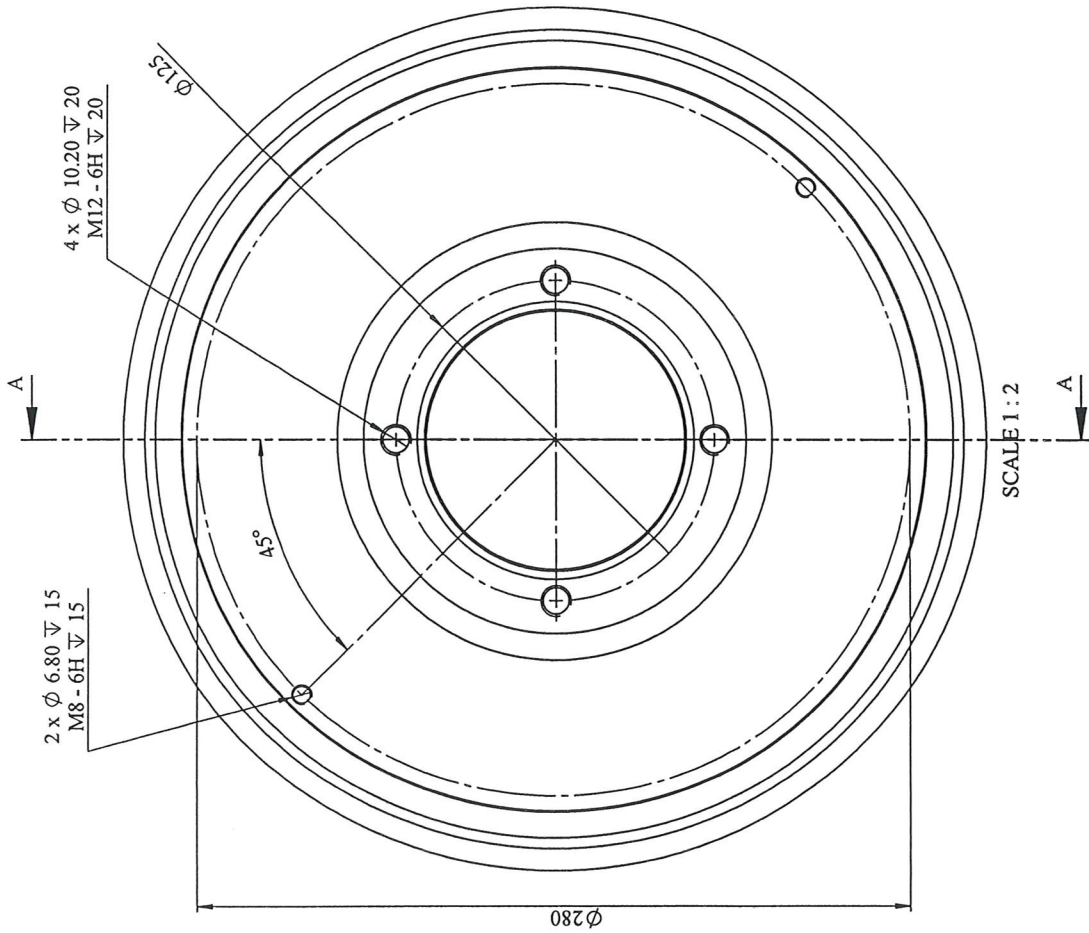

SECTION A-A  
SCALE 1 : 2

Sd	SI	Stl	Ký	Ngày	BƠM NƯỚC RỬA 2IP304		
Vẽ	Ng. Q. Hương				2IP304.MG		
X.PA	Ng. V. Hoàng				Số lượng	K. lượng	Tỉ lệ
P.CĐ	Ng. V. Hải				01		1:
P.KTh	Đ.Đ. Tuyền				CÔNG TY CP DẠP SỐ 2 - VINACHEM XƯƠNG PHA		
					Vật Liệu: 316L		

8

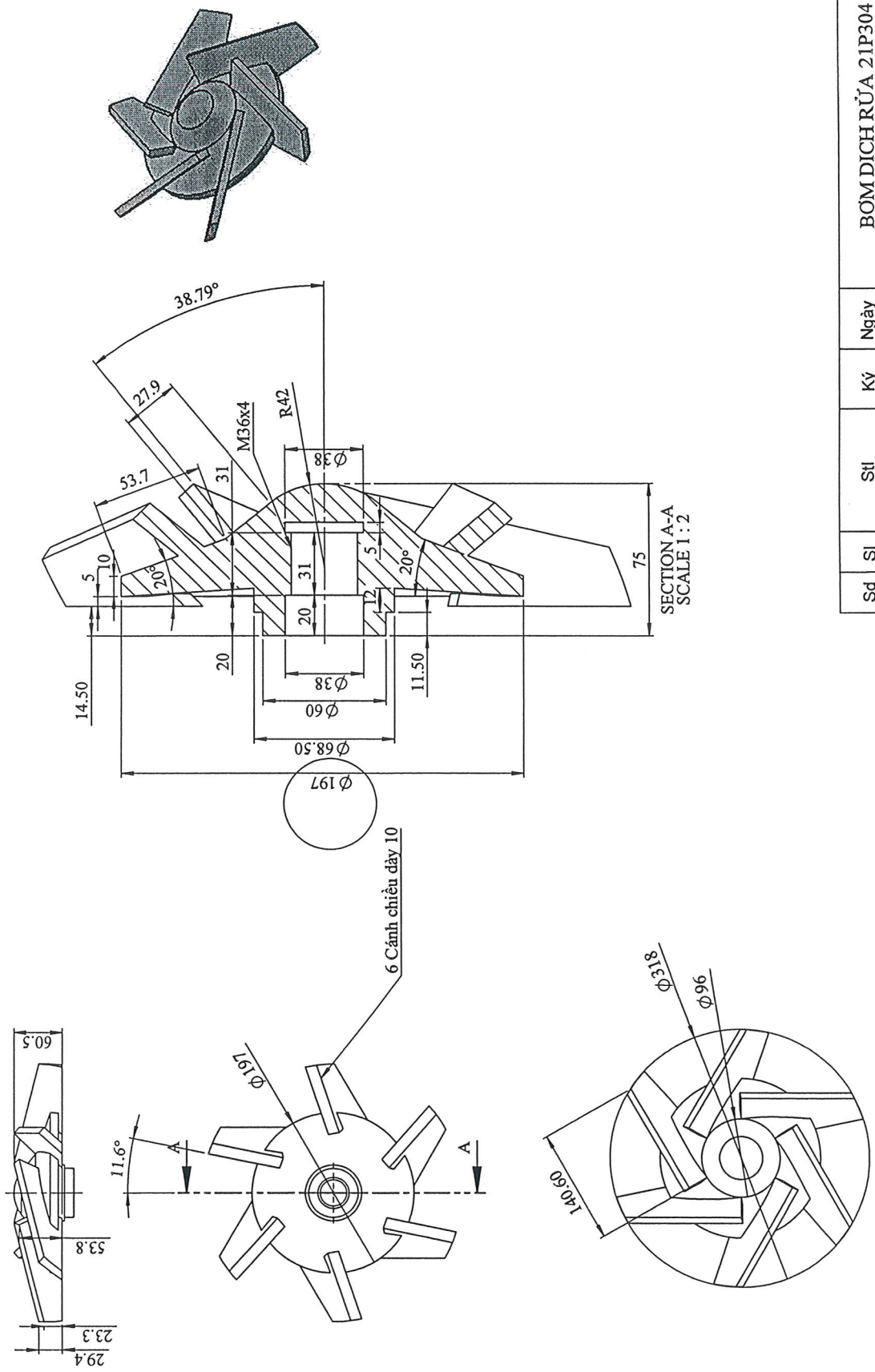

Sd	SI	Ngày	Ký	Ngày	BOM DỊCH RỬA 21P304			
Vẽ	Ng. Q. Hường		<i>[Signature]</i>		21P304			
X.PA	Ng. V. Hoàng		<i>[Signature]</i>		CÁNH BƠM	Số lượng	K. lượng	Tỉ lệ
P. CD	Ng. V. Hải		<i>[Signature]</i>			01		1:
P. KTh	Đ. Đ. Tuyền				Vật Liệu: 316 L			
					 CÔNG TY CP DẬP SỐ 2-VINACHEM XƯƠNG PHA			







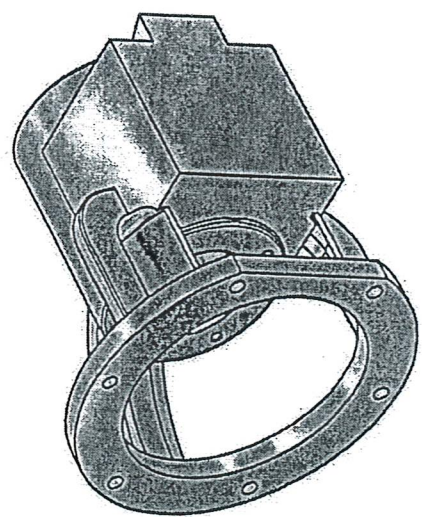
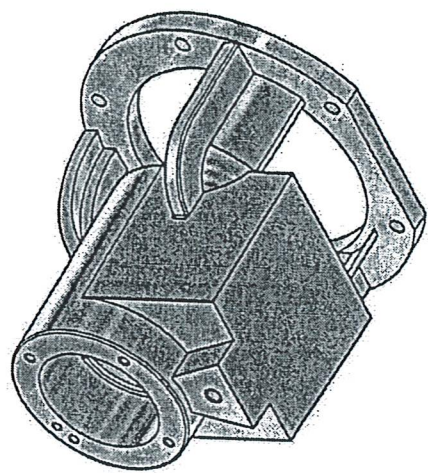
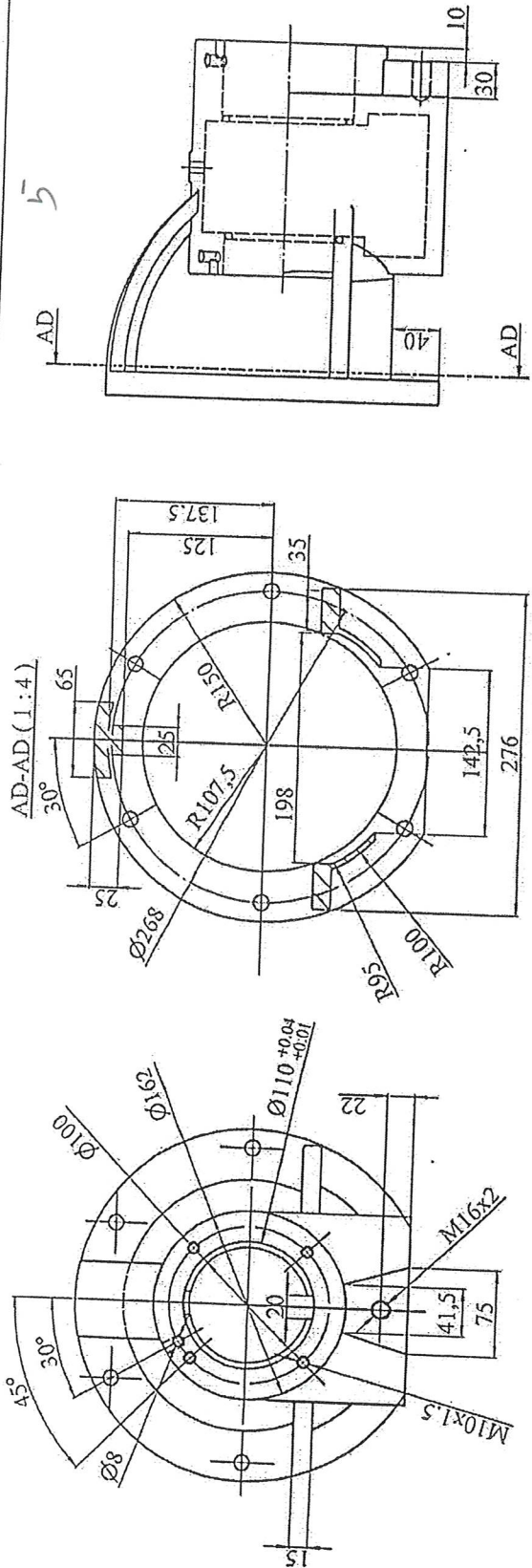

Bản vẽ số 1  
H2

**YÊU CẦU KỸ THUẬT:**

- Gia công theo kích thước bản vẽ;
- Bề mặt chi tiết gia công phải được làm sạch, nhẵn bóng;
- Dung sai kích thước tự do không vượt quá  $\pm 0,1$  mm.

Sđ	Sđ	Stl	Ký	Ngày								
Vẽ		Ph. Th. Long										
X. PA		Ng. V. Hoàng										
P. CĐ		Ng. V. Hải										
P. KTH		Đ. Đ. Tuyền										
						<p align="center"><b>BƠM AXIT LOÃNG 21P501</b></p> <p align="center"><b>GÓI BƠM</b></p>						
						Số lượng		Khối lượng		Tỷ lệ		
						1				1:4		
										<p align="center">CÔNG TY CP DẠP SỐ 2-VINACHEM XUỖNG PA</p>		
										<p align="center">DẠP LÀC PA</p>		
										<p align="center">Vật liệu: 316</p>		

4

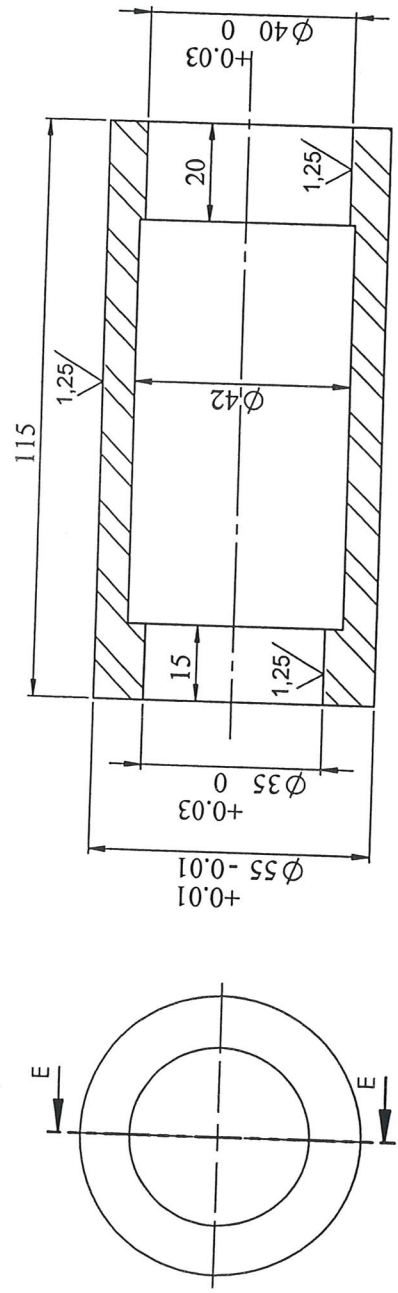

SECTION E-E  
SCALE 1 : 1

SCALE 1 : 1

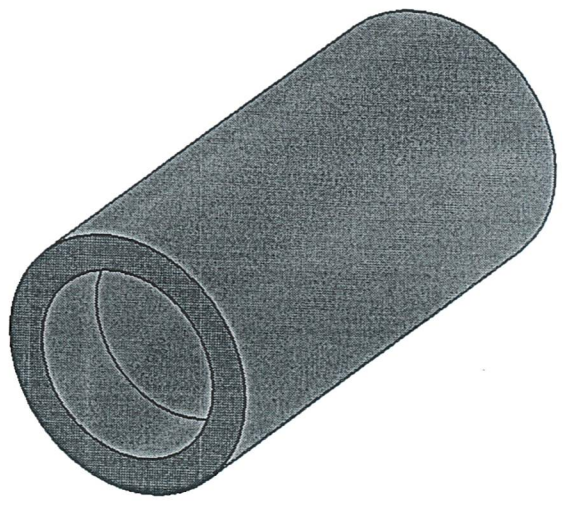

SCALE 1 : 1

Sd.		SI	Stl	Ký	Ngày	BƠM AXIT LOÃNG 2IP501	
Vẽ		X. PA	Ph. T. Long			2IP501.OL	
P. CĐ		Ng. V. Hoàng	Ng. V. Hải			Số lượng	K. lượng
P. KTH		Đ. Đ. Thuận				ÓNG LÓT	
						CÔNG TY CP DẠP SỐ 2-VINACHEM	

316

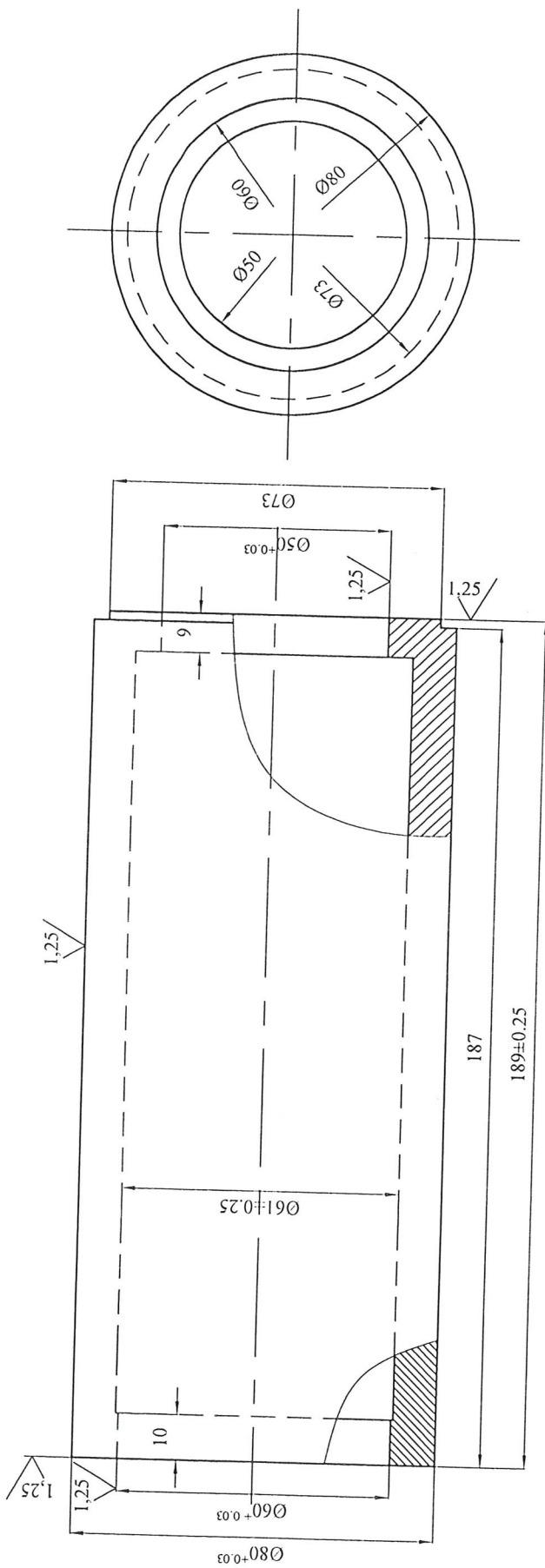

BẢN VẼ ỐNG LỐT BƠM TIỀN TRUNG HÒA

ỐNG LỐT  
TRỤC BƠM

DAP2-23P101AB.0L

Số lượng	Khối lượng	Tỉ lệ
		1 : 2

Tờ số: 1 Số tờ: 1

VẬT LIỆU: SUS316

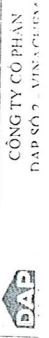

Sd	SI	Stl	Ký	Ngày
Vẽ	Bùi Văn Tạo		<i>[Signature]</i>	
Soát	Đ. Q. Minh		<i>[Signature]</i>	
P.CĐ	Ng. V. Hải		<i>[Signature]</i>	
P.Kth	Đ. Đ. Tuyền		<i>[Signature]</i>	

2

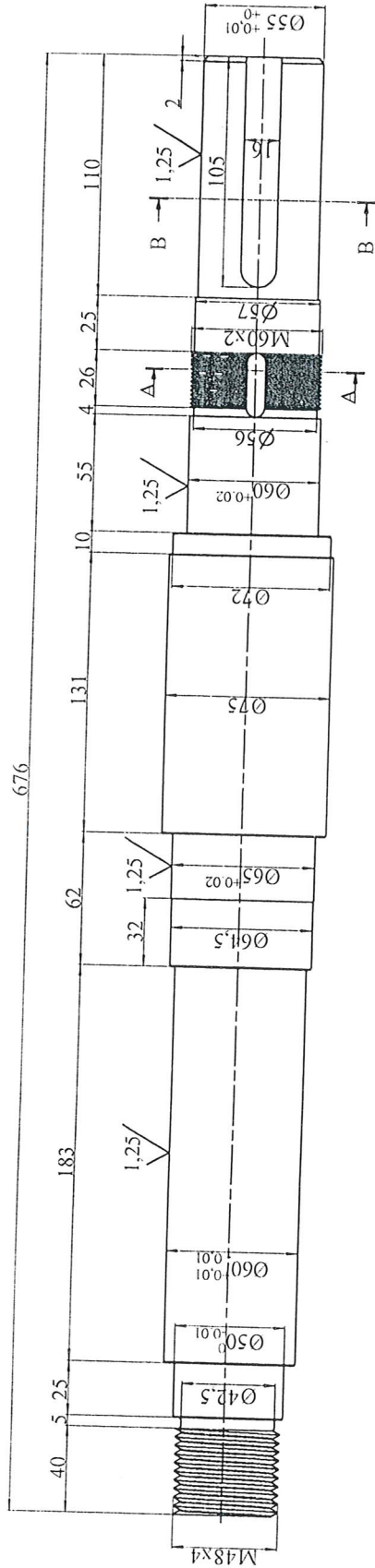

A-A (1:2)

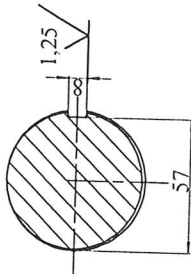

B-B (1:2)

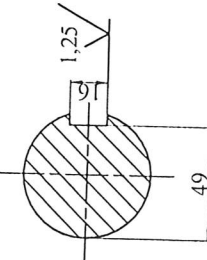

**YÊU CẦU KỸ THUẬT**

- Gia công theo kích thước bản vẽ.
- Các kích thước độ đảo, độ đồng tâm, độ vuông góc giữa các mặt sai số không quá 0,025mm.
- Dung sai các kích thước tự do ± 0,1 mm;
- Làm cùn cạnh sắc sau khi gia công.
- Các góc vát không ghi lấy bằng 1 x 45°.
- Ren hệ mét, ren phải.

<b>BẢN VẼ TRỤC BOM TIỀN TRUNG HÒA</b>			
Số Sd		Stl	Ký Ngày
Vẽ		Bùi Văn Tạo	<i>[Signature]</i>
Soát		Đ. Q. Minh	<i>[Signature]</i>
P. CD		Ng. V. Hải	<i>[Signature]</i>
P. Kth		Đ. Đ. Tuyền	<i>[Signature]</i>
Số lượng		01	Tỷ lệ
DAP2-23-P101A/B.Trục		1:2	
<b>BẢN VẼ CHẾ TẠO</b>			
Vật liệu: UNS31803			
 CÔNG TY CỔ PHẦN ĐÁP SỐ 2 - VINACHIEM XUỐNG ĐÁP			

711

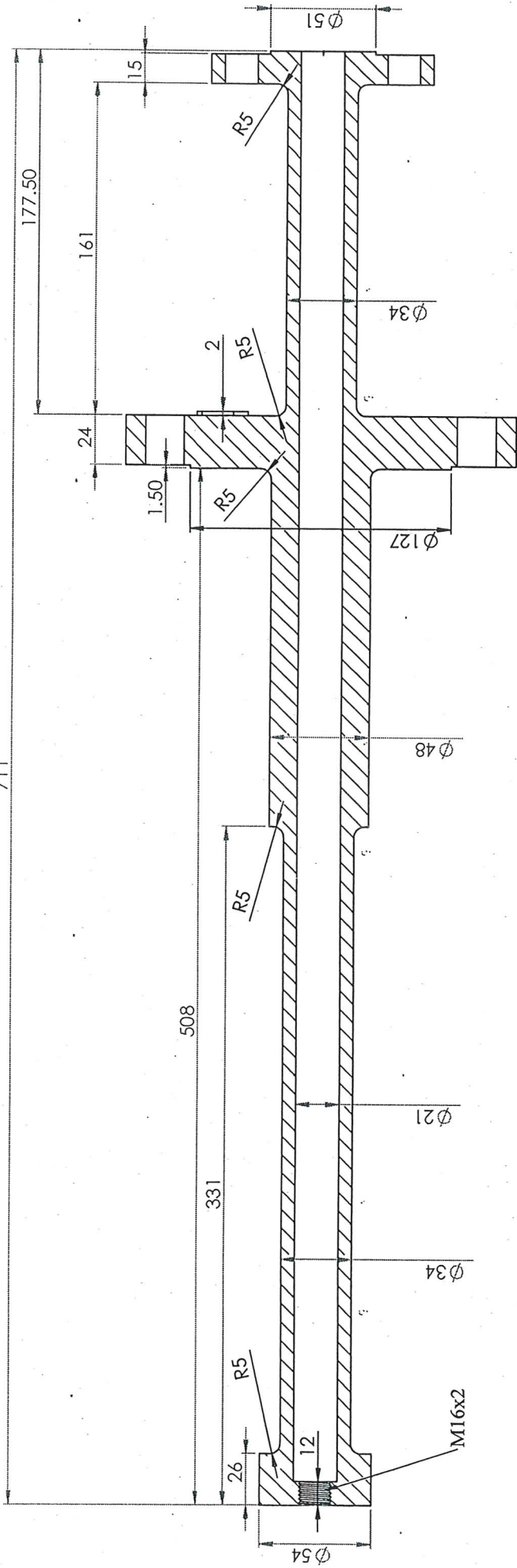

SECTION A-A  
SCALE 1:2

**YÊU CẦU KỸ THUẬT:**  
Làm cùn cạnh sắc, các dung sai tự do không vượt quá 0,1mm

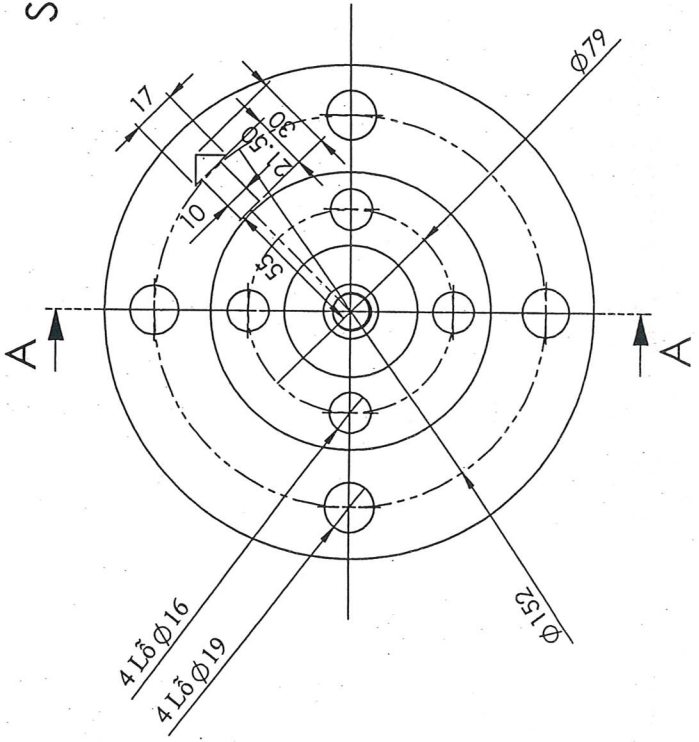
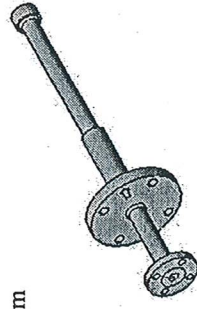

Sd	Sl	Sđ	Ngày	Ngày	Số lượng	K. lượng	Tỷ lệ
Vẽ	Ph. Th. Long	Chữ ký			21AT402. TV		
X. PA	Ng. V. Hoàng				THÂN VÒI		
P. CD	Ng. V. Hải				Vật Liệu: 316		
P. KTH	Đ. Đ. Tuyên				CÔNG TY CỔ PHẦN ĐÁP SỐ 2 - VINACHEM XUÔNG PA		

ĐẦU VÒI CẢI TẠO

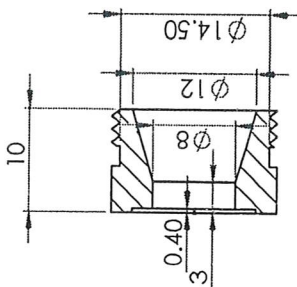
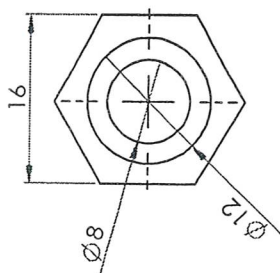
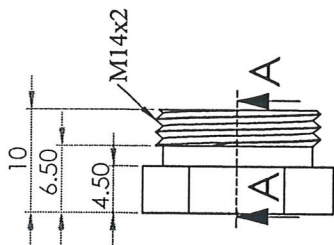

SECTION A-A

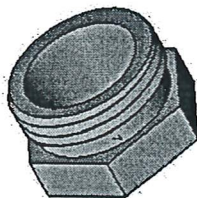

Chi tiết số 1

**YÊU CẦU KỸ THUẬT:**

Bộ tròn cạnh sắc.  
Chi tiết số 1 lắp trơn tru với chi tiết số 2.  
Các dung sai tự do không vượt quá 0,05mm

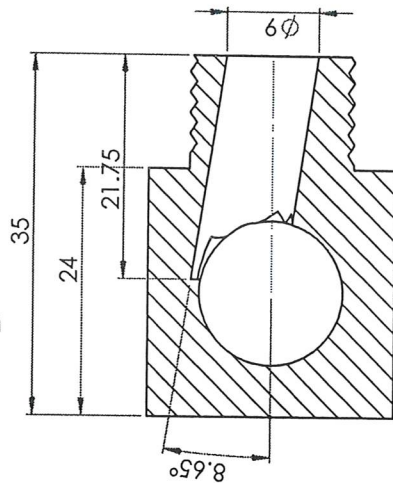
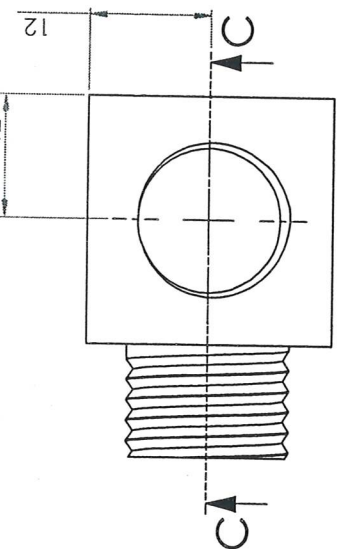

SECTION B-B

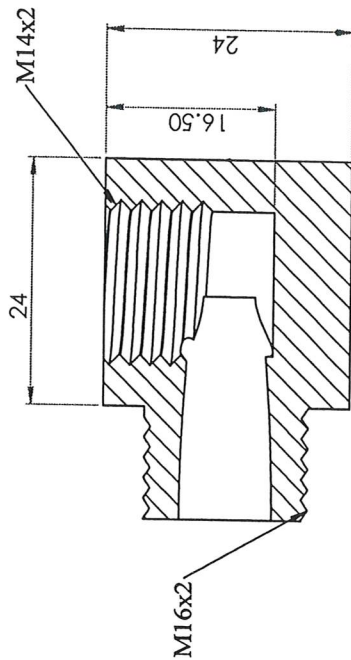

SECTION C-C

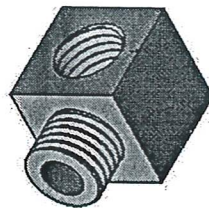

Chi tiết số 2

Sd	SI	Stl	Chữ ký	Ngày	VÒNG PHUN GIẢM ỒN GIẢM ÁP	
Vẽ	Ph. Th. Long	Ph. Th. Long				
X. PA	Ng. V. Hoàng	Ng. V. Hoàng			ĐẦU VÒI PHUN	
P. CD	Ng. V. Hải	Ng. V. Hải			Vật Liệu: 316	
P. KTH	Đ. Đ. Tuyển	Đ. Đ. Tuyển				
					Số lượng	21E401.ĐVP
					K. lượng	Tỷ lệ
					CÔNG TY CỔ PHẦN DẠP SỐ 2 - VINACHEM XUÔNG PA	

