

CÔNG TY CỔ PHẦN
DAP SỐ 2 – VINACHEM

Số: 2133 /DAP2-TCG

V/v Báo giá cạnh tranh cung cấp
vật tư gia công

CỘNG HÒA XÃ HỘI CHỦ NGHĨA VIỆT NAM

Độc lập – Tự do – Hạnh phúc

Lào Cai, ngày 05 tháng 9 năm 2024

THƯ MỜI CHÀO GIÁ

Kính gửi:

Công ty Cổ phần DAP số 2 – Vinachem đang có nhu cầu nhận Báo giá cạnh tranh cung cấp vật tư gia công. Đề nghị Quý Công ty nghiên cứu, tham gia chào giá theo các nội dung công việc cụ thể như sau:

1. Vật tư, thông số kỹ thuật

Stt	Tên vật tư	Thông số	ĐVT	Số lượng
1	Bầu bơm 21P507	Theo bản vẽ	Cái	01
2	Cánh bơm 21P507	Theo bản vẽ	Cái	01
3	Mặt gương bơm 21P507	Theo bản vẽ	Cái	01
4	Vành chia nước 21P507	Theo bản vẽ	Cái	01
5	Vành ép tết bơm 21P507	Theo bản vẽ	Cái	01
6	Trục bơm 21P507	Theo bản vẽ	Cái	01
7	Ống lót bơm 21P502	Theo bản vẽ	Cái	01
8	Gối bi bơm 21P502A	Theo bản vẽ	Cái	01

2. Nội dung và yêu cầu báo giá

2.1. Thư báo giá bao gồm những nội dung sau

- Thời gian cung cấp hàng: Nhà cung cấp báo tiến độ sớm nhất.
- Hàng mới 100%, cung cấp chứng chỉ xuất xưởng, giấy kiểm định mẫu vật liệu chế tạo do đơn vị giám định độc lập phát hành đối với vật liệu thép trắng (bản gốc)
- Bảo hành 12 tháng.
- Hiệu lực của thư chào giá: Trong vòng 30 ngày kể từ ngày mở thư chào giá.
- Địa điểm giao hàng: Tại kho Công ty cổ phần DAP số 2 – Vinachem.
- Thời gian thanh toán: 95% giá trị hàng hóa bảo hành trong vòng 45 ngày kể từ ngày Bên B bàn giao hồ sơ thanh toán theo hợp đồng, 5% giá trị hàng hóa bảo hành được thanh toán trong vòng 10 ngày kể từ khi hết thời hạn bảo hành theo quy định; Hoặc thanh toán 100% giá trị hợp đồng trong vòng 45 ngày kể từ ngày Bên B bàn giao



hồ sơ thanh toán theo hợp đồng và bên B nộp bảo lãnh bảo hành trị giá 5% giá trị hàng hóa bảo hành (Nội dung của Bảo lãnh bảo hành phải được sự chấp thuận của bên mua và thư bảo lãnh có hiệu lực tối thiểu 375 ngày kể từ ngày phát hành).

- Hợp đồng: Theo đơn giá cố định.
- Phương thức lựa chọn đơn vị cung cấp: Lựa chọn nhà cung cấp chào đủ danh mục hàng hoá trên có tổng giá trị thấp nhất và đáp ứng đầy đủ các tiêu chí trên.

2.2. Hình thức và thời gian gửi thư chào giá

- Đề nghị Quý Công ty gửi thư chào giá bằng phong bì kín có niêm phong và gửi trực tiếp hoặc qua đường chuyển phát cho Công ty chúng tôi theo địa chỉ: Tổ Chào Giá, Công ty cổ phần DAP số 2 – Vinachem – KCN Tăng Loỏng, thị trấn Tăng Loỏng, huyện Bảo Thắng, tỉnh Lào Cai, bên ngoài bì thư ghi rõ: Cung cấp vật tư gia công theo công văn số 2133 /DAP2-TCG – nơi nhận: Tổ chào giá - Công ty cổ phần DAP số 2 - Vinachem. Các hình thức chào giá khác qua fax, thư điện tử theo địa chỉ vanthu.dap2@gmail.com đến trước thời hạn nhận thư chào giá dưới đây vẫn được chấp nhận.

- Thời gian nhận thư chào giá chậm nhất là 14 giờ ngày 10/9 /2024. Các thư chào giá đến sau thời điểm trên sẽ được trả lại nguyên trạng.

2.3. Thời gian mở thư chào giá

Công ty sẽ mở thư chào giá công khai tại văn phòng Công ty cổ phần DAP số 2 – Vinachem vào hồi 14 giờ 30 phút ngày 10/9 /2024. Đơn vị tham gia chào giá có thể tham dự buổi mở thư chào giá theo thời gian và địa điểm nêu trên.

3. Lựa chọn Nhà cung cấp:

Chúng tôi cam kết bảo mật các thông tin trong Hồ sơ chào giá của Nhà cung cấp trước giờ mở Hồ sơ chào giá. Lựa chọn NCC theo tiêu chí:

- Chào đúng và đủ số lượng, tiêu chuẩn kỹ thuật đáp ứng yêu cầu.
- Đáp ứng yêu cầu báo giá.
- Tổng giá trị gói chào thấp nhất.

Lưu ý: Công ty không xem xét thư chào giá của các nhà cung cấp đang có tồn tại trong công tác nghiệm thu, bảo hành hoặc có lịch sử không hoàn thành hợp đồng (cung cấp dịch vụ sửa chữa, gia công, vật tư phục vụ sửa chữa) tại Công ty.

Mọi thông tin liên hệ với Tổ chào giá- Công ty cổ phần DAP số 2 - Vinachem. Điện thoại: 0392566150 (Ms Ngoãn) / 0833919299 (Ms Huyền) /0974236501 (Mr Thành)

Rất mong sự quan tâm hợp tác của Quý Công ty./.

Nơi nhận:

- Như trên;
- Tổ thẩm định giá;
- Lưu: VT, KT.



TỔNG GIÁM ĐỐC

Vũ Việt Tiên

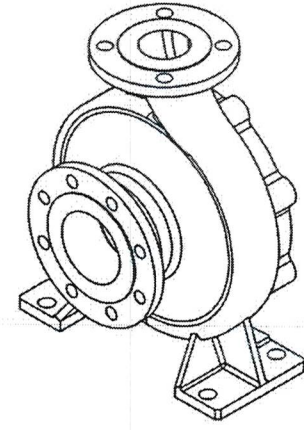
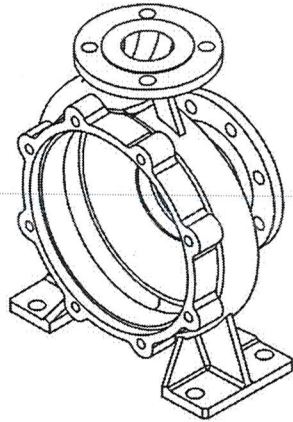
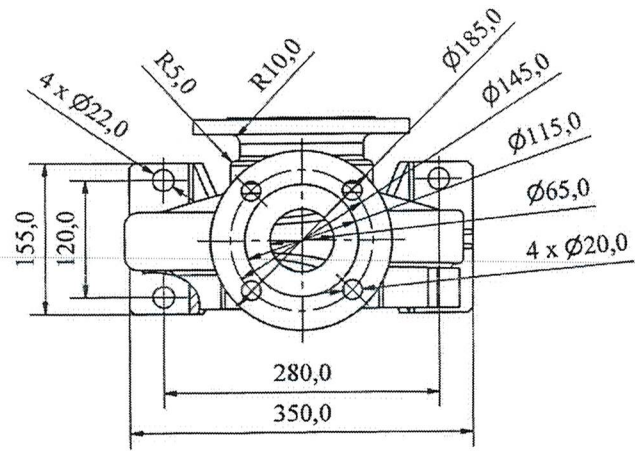
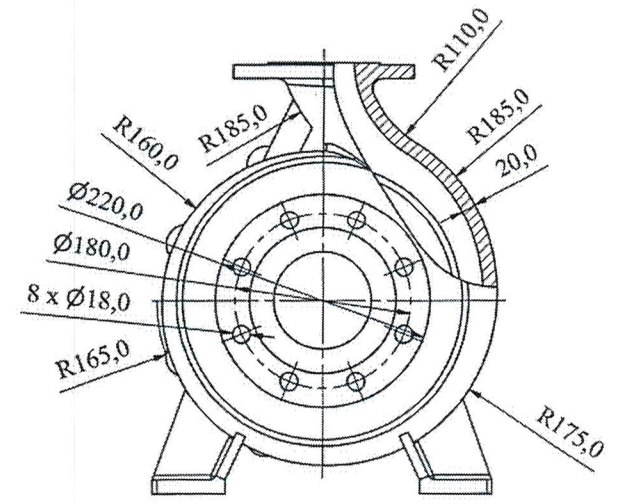
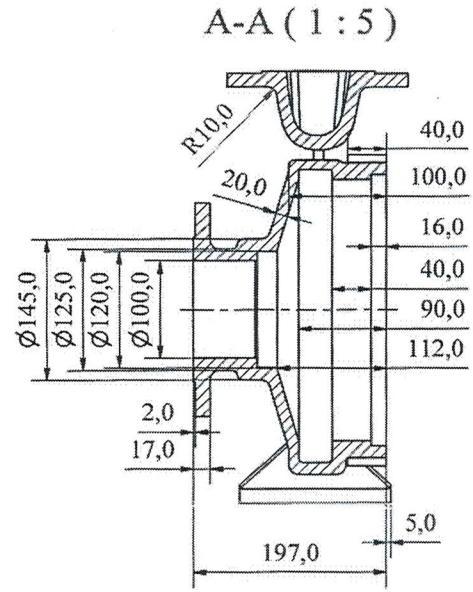
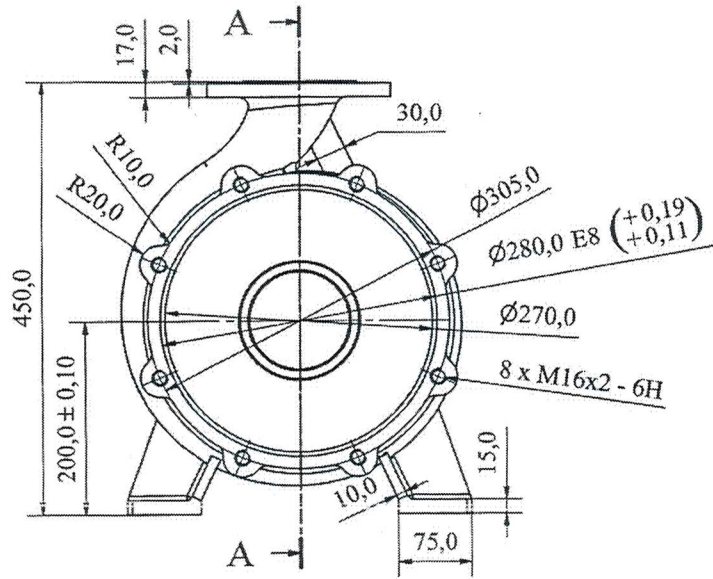

Yêu cầu kỹ thuật:
 + Các kích thước không ghi dung sai, theo tiêu chuẩn IT12
 + Làm sạch ba-via, cạnh sắc

Sd	Sl	Srl	Chữ ký	Ngày	BƠM TUẦN HOÀN NƯỚC THẢI 21P507			
Vẽ	Phạm. T. Long		<i>[Signature]</i>		BẦU BƠM	21P507.BB		
Xưởng	Ng. V. Hoàng		<i>[Signature]</i>			Số lượng	Tỷ lệ	Số tờ
P.CĐ	Nguyễn. V. Hải		<i>[Signature]</i>			1	1 : 5	1/1
					Vật Liệu : 316L	CÔNG TY CỔ PHẦN DẠP SỐ 2 - VINACHEM XƯỞNG PA		

- Muc 1

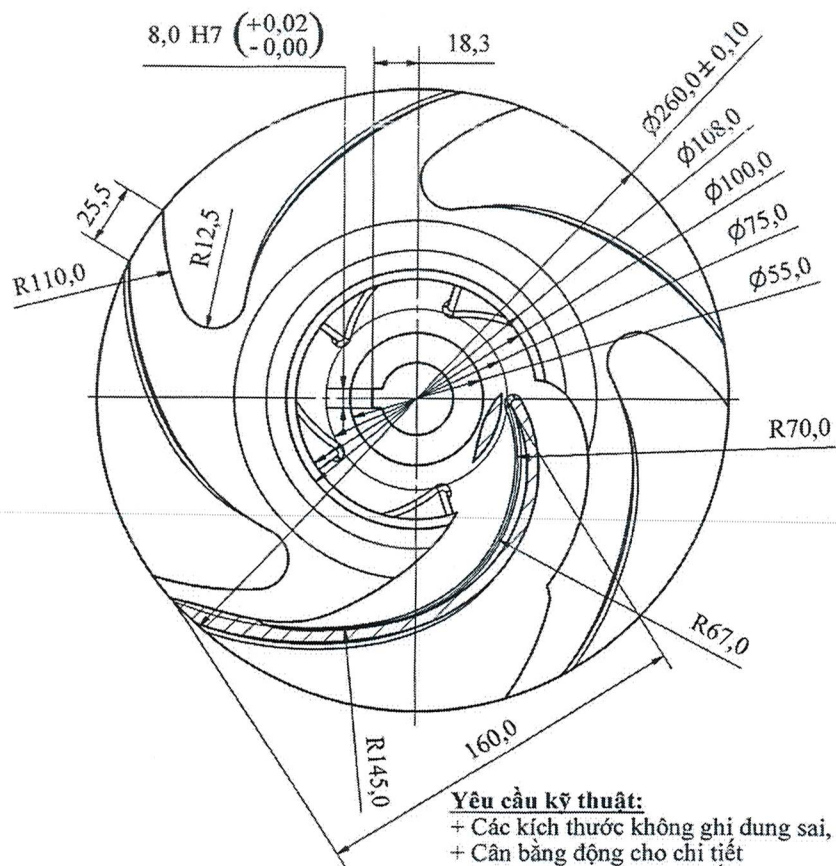
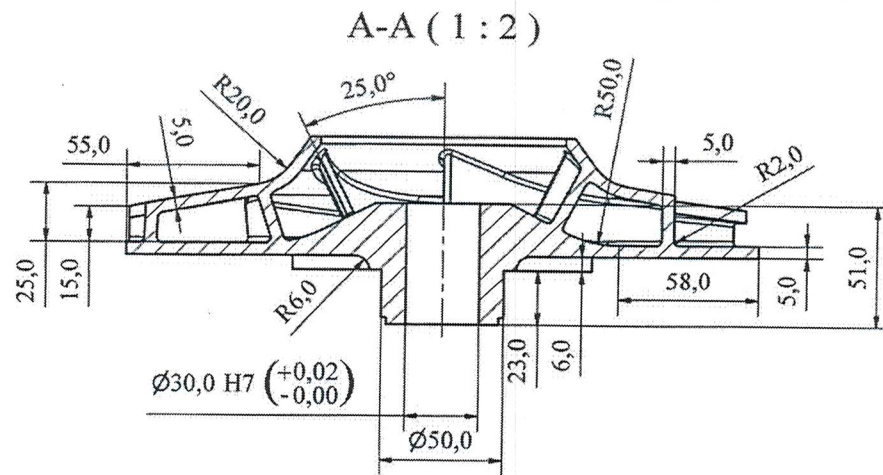
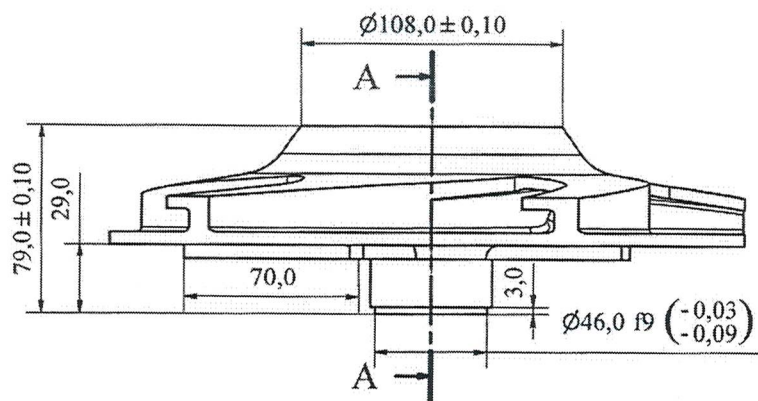

Yêu cầu kỹ thuật:
 + Các kích thước không ghi dung sai, theo tiêu chuẩn IT12
 + Cân bằng động cho chi tiết
 + Làm sạch ba-via, cạnh sắc

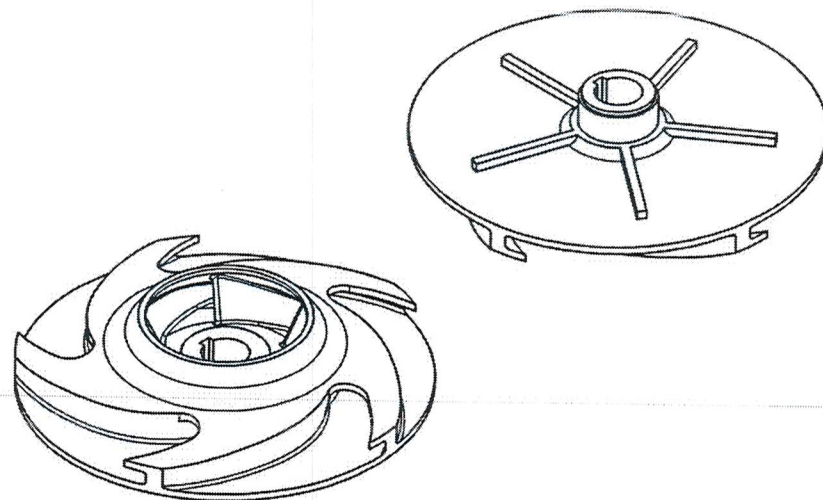

					CÁNH BƠM 21P507			
Sd	Sl	Svl	Chữ ký	Ngày	CÁNH BƠM	21P507.CB		
Về	Phạm. T. Long	<i>[Signature]</i>				Số lượng	Tỷ lệ	Số tờ
Xưởng	Ng. V. Hoàng	<i>[Signature]</i>				1	1 : 2	1/1
P.CĐ	Nguyễn. V. Hải	<i>[Signature]</i>			Vật Liệu : 316L	 CÔNG TY CỔ PHẦN ĐẠP SỐ 2 - VINACHEM XƯƠNG PA		

Mục 2

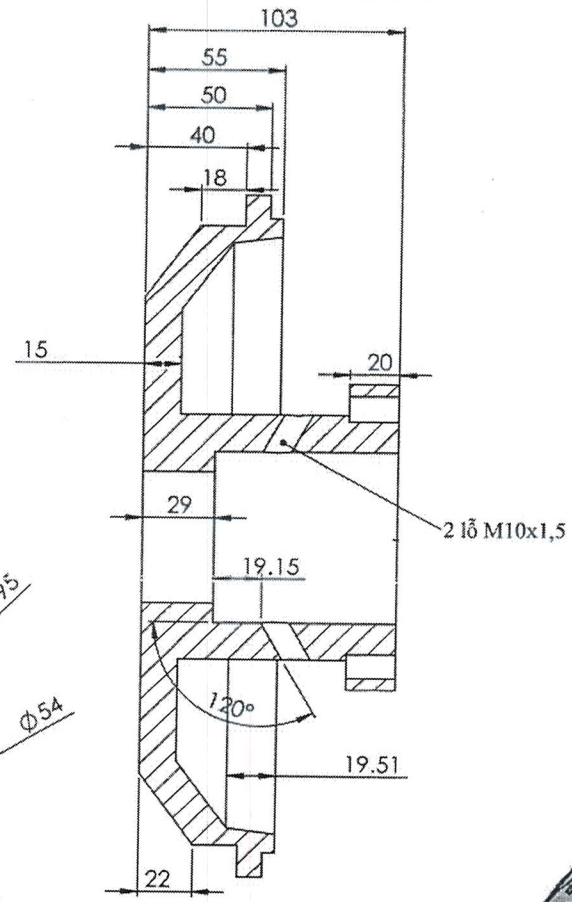
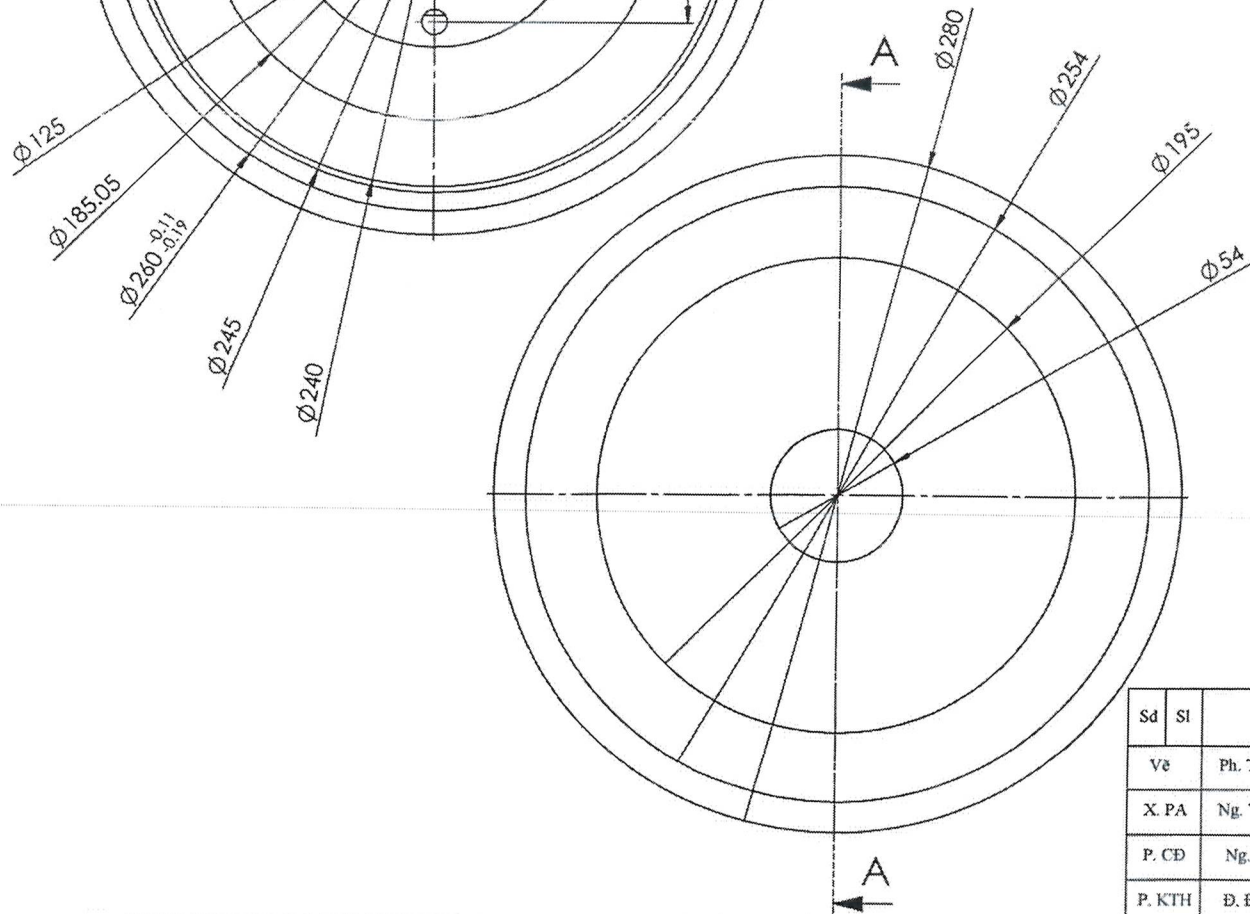
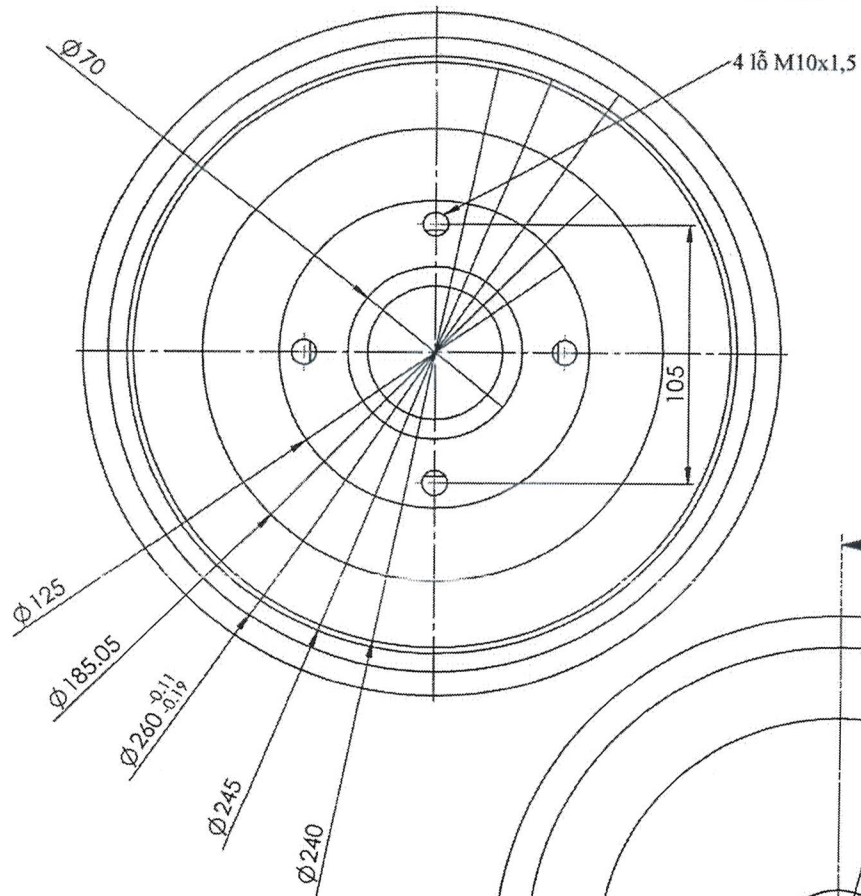

SECTION A-A
SCALE 1 : 2

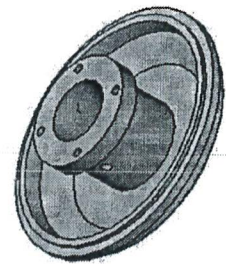

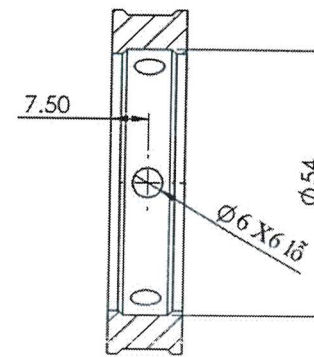
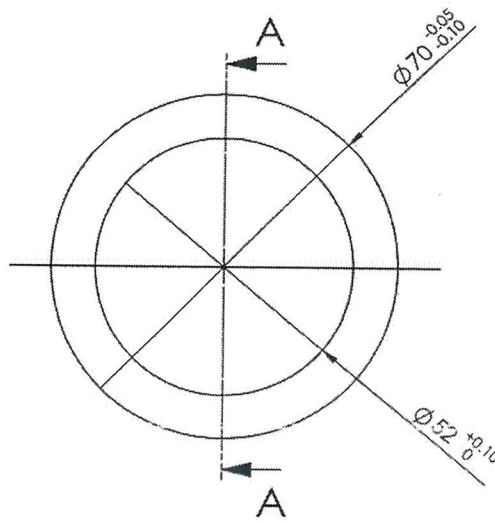
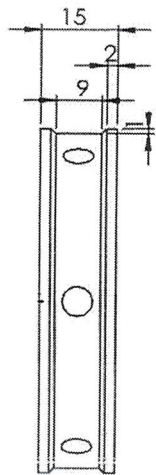

Sđ	Sl	Sđ	Chữ ký	Ngày	BƠM 21P507		
Vẽ	Ph. Th. Long		<i>[Signature]</i>		MẶT GUƠNG	21P507.MG	
X. PA	Ng. V. Hoàng		<i>[Signature]</i>			Số lượng	K. lượng
P. CD	Ng. V. Hải		<i>[Signature]</i>		Vật Liệu: 316	CÔNG TY CỔ PHẦN ĐẬP SỎ 2 - VINACHEM	
P. KTH	Đ. Đ. Tuyền						XUỐNG PA

Mục 5

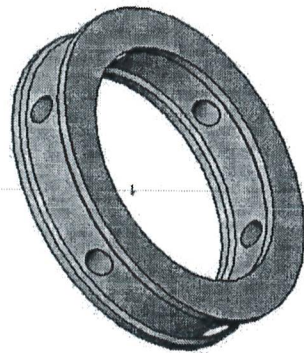

SECTION A-A



Sd	Sl	Stl	Chữ ký	Ngày	BƠM 21P507			
Vẽ	Ph. Th. Long	<i>[Signature]</i>			VÀNH CHIA NƯỚC	21P507.VCN		
X. PA	Ng. V. Hoàng	<i>[Signature]</i>				Số lượng	K. lượng	Tỷ lệ
P. CD	Ng. V. Hải	<i>[Signature]</i>						
P. KTH	Đ. Đ. Tuyển				Vật Liệu: 316	CÔNG TY CỔ PHẦN ĐẠP SỐ 2 - VINACHEM  XỨNG PA		

Mục 4

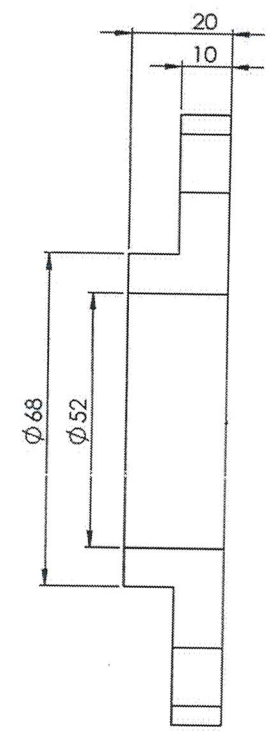
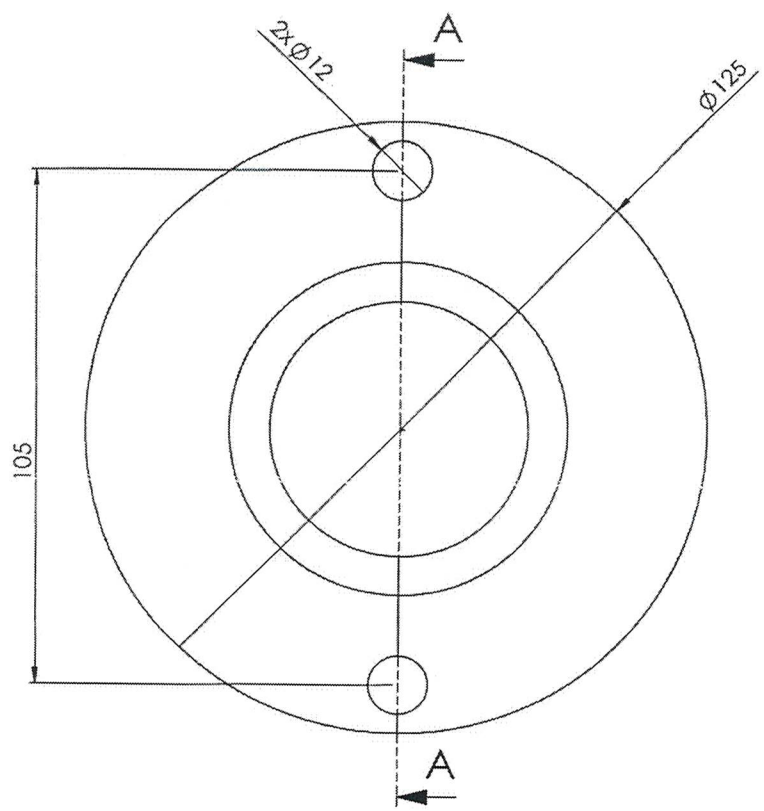

SECTION A-A

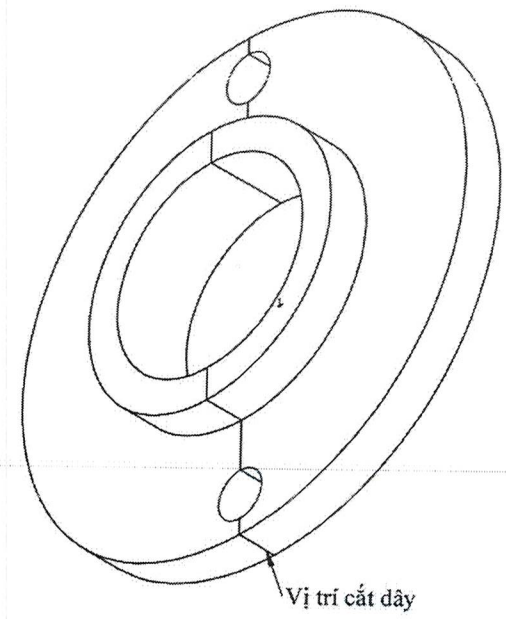



Yêu cầu kỹ thuật:

- + Các kích thước không ghi dụng sai, theo tiêu chuẩn IT10
- + Hoàn thành, cắt đôi chi tiết bằng máy cắt dây
- + Làm sạch ba-via, cạnh sắc

Sd	Sl	Stl	Chữ ký	Ngày	BƠM 21P507			
Vẽ	Ph. Th. Long		<i>[Signature]</i>		VÀNH ÉP TÉT	21P507.VET		
X. PA	Ng. V. Hoàng		<i>[Signature]</i>			Số lượng	K. lượng	Tỷ lệ
P. CĐ	Ng. V. Hải		<i>[Signature]</i>					
P. KTH	Đ. Đ. Tuyển				Vật Liệu: 316	 CÔNG TY CỔ PHẦN ĐÁP SỐ 2 - VINACHEM XUỐNG PA		

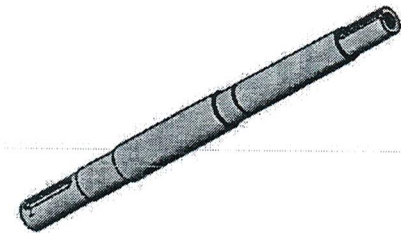
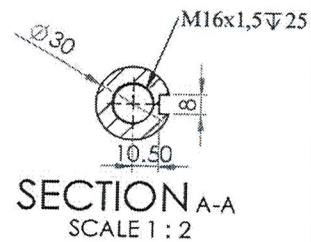
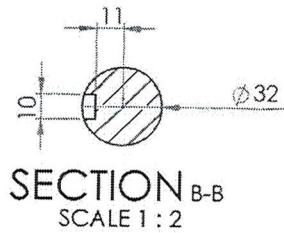
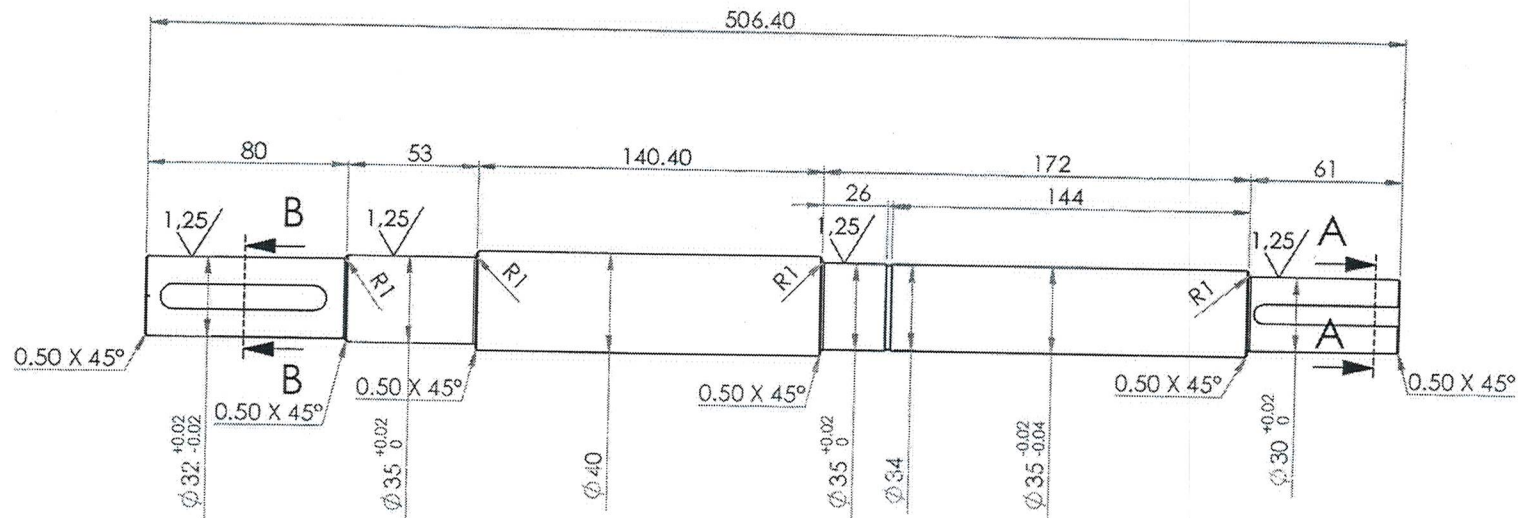
Mục 5



Sd	Sl	Stl	Chữ ký	Ngày	BƠM 21P507			
Vẽ	Ph. Th. Long		<i>[Signature]</i>		TRỤC BƠM	21P507.TB		
X. PA	Ng. V. Hoàng		<i>[Signature]</i>			Số lượng	K. lượng	Tỷ lệ
P. CD	Ng. V. Hải		<i>[Signature]</i>					
P. KTH	Đ. Đ. Tuyền				Vật Liệu: 316	 CÔNG TY CỔ PHẦN ĐÁP SỐ 2 - VINACHEM XƯƠNG PA		

Mục 6

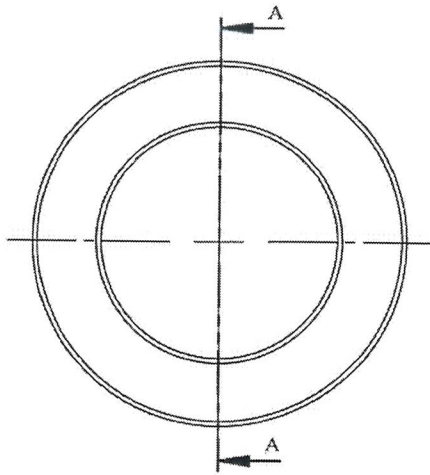

SCALE 2 : 1

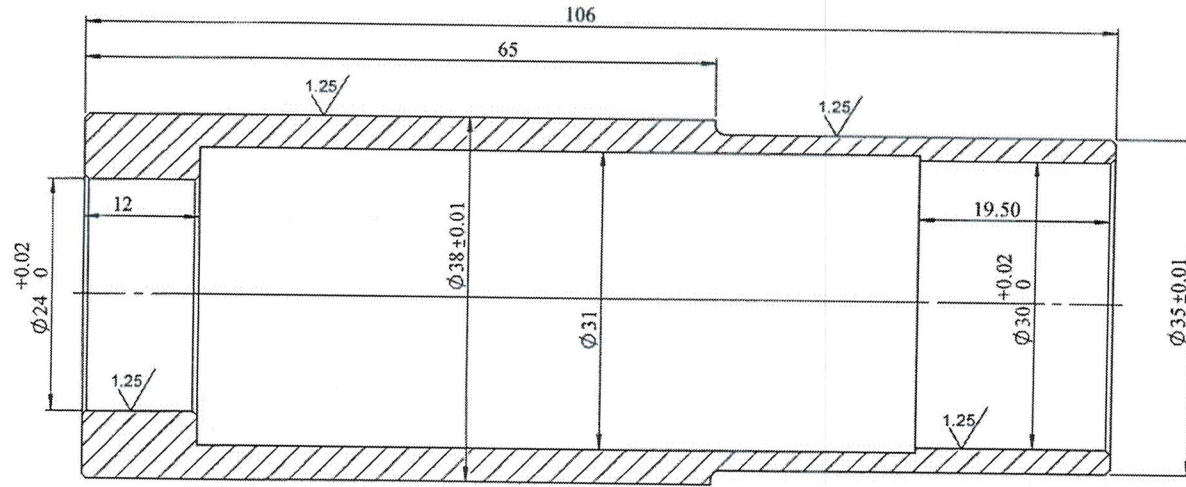

SECTION A-A
SCALE 2 : 1

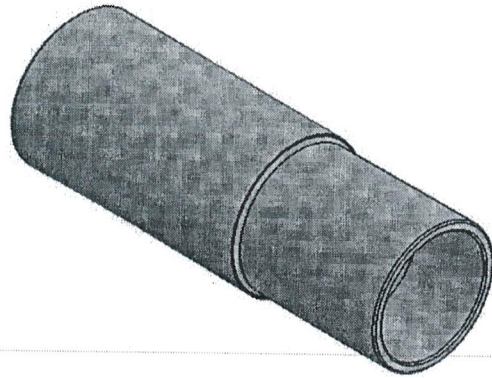

					BƠM AXIT ĐI CỎ ĐẶC			
Sd	Sl	Stl	Ký	Ngày	ỐNG LỐT BƠM	21P502.OL		
Vẽ	Ph. T. Long	<i>[Signature]</i>				Số lượng	K.lượng	Tỉ lệ
X.PA	Ng. V. Hoàng	<i>[Signature]</i>				01		
P. CD	Ng.V.Hải	<i>[Signature]</i>			Vật Liệu: 316		CÔNG TY CP DAP SỐ 2-VINACHEM XUỐNG PA	
P. KTH	Đ. Đ. Tuyền	<i>[Signature]</i>						

Mục 7

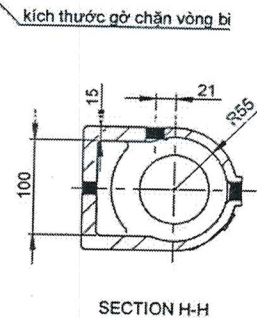
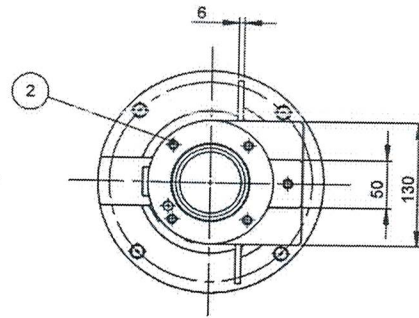
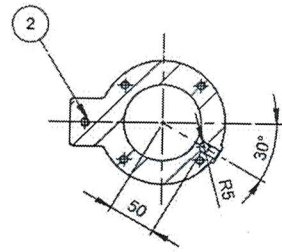
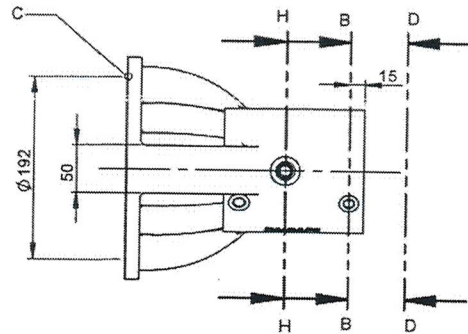
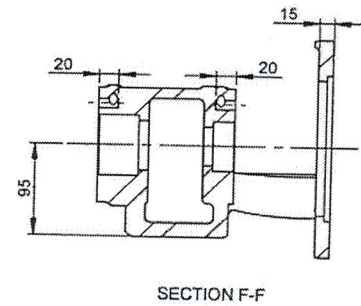
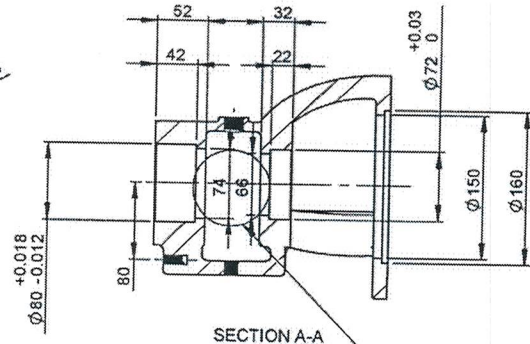
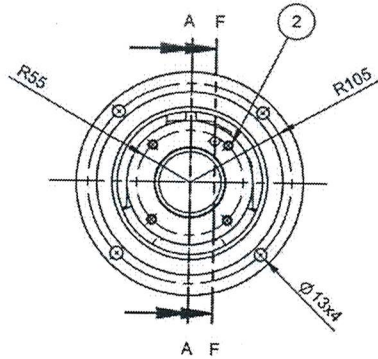
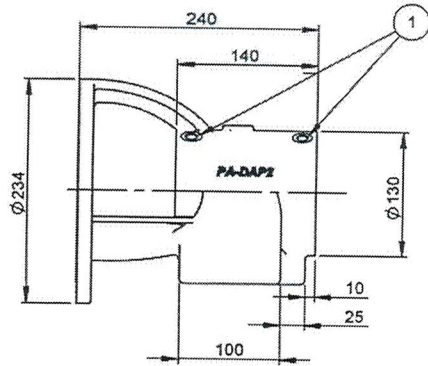

kích thước gờ chặn vòng bi

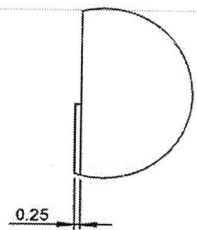

DETAIL C
SCALE 5 : 1

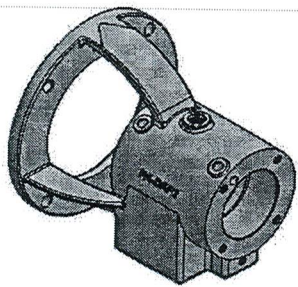

Mục 8

CÔNG TY CP DẠP SỐ 2 VINACHEM XƯƠNG PA						
BƠM AXIT ĐI CÔ ĐẶC						
Sd	Sl	Stl	Ký	Ngày	GỒI ĐỒ BƠM	
Vũ	Ph. T. Long					
X. PA	Ng. V. Hoàng				Số lượng	
P. CD	Ng. V. Hải					
P. KTH	Đ. Đ. Tuyên				01	
Vật Liệu: 316					K.lượng	
					Ti lệ	
CÔNG TY CP DẠP SỐ 2-VINACHEM XƯƠNG PA						