

CÔNG TY CỔ PHẦN
DAP SỐ 2 – VINACHEM

Số: 2404/DAP2-TCG

V/v Báo giá cạnh tranh cung cấp
vật tư gia công

CỘNG HÒA XÃ HỘI CHỦ NGHĨA VIỆT NAM

Độc lập – Tự do – Hạnh phúc

Lào Cai, ngày 23 tháng 10 năm 2024

THƯ MỜI CHÀO GIÁ

Kính gửi:

Công ty Cổ phần DAP số 2 – Vinachem đang có nhu cầu nhận Báo giá cạnh tranh cung cấp vật tư gia công. Đề nghị Quý Công ty nghiên cứu, tham gia chào giá theo các nội dung công việc cụ thể như sau:

1. Vật tư, thông số kỹ thuật

STT	Tên vật tư	Thông số kỹ thuật	ĐVT	Số lượng
1	Bầu bơm 21P104B	Theo bản vẽ số 1,2	Cái	01
2	Ống lót bơm 21P104B	Theo bản vẽ	Cái	02
3	Cánh bơm 21P104B	Theo bản vẽ số 1,2,3	Cái	01
4	Mặt gương bơm 21P104B	Theo bản vẽ	Cái	01
5	Cánh phụ bơm 21P104B	Theo bản vẽ	Cái	01
6	Mặt sau bơm 21P104B	Theo bản vẽ	Cái	01

2. Nội dung và yêu cầu báo giá

2.1. Thư báo giá bao gồm những nội dung sau

- Thời gian cung cấp hàng: Trong vòng 30 ngày.
- Hàng mới 100%, cung cấp chứng chỉ xuất xưởng, giấy kiểm định mẫu vật liệu chế tạo do đơn vị giám định độc lập phát hành (bản gốc).
- Bảo hành 12 tháng.
- Hiệu lực của thư chào giá: Trong vòng 30 ngày kể từ ngày mở thư chào giá.
- Địa điểm giao hàng: Tại kho Công ty cổ phần DAP số 2 – Vinachem.
- Thời gian thanh toán: 95% giá trị hàng hóa bảo hành trong vòng 45 ngày kể từ ngày Bên B bàn giao hồ sơ thanh toán theo hợp đồng, 5% giá trị hàng hóa bảo hành được thanh toán trong vòng 10 ngày kể từ khi hết thời hạn bảo hành theo quy định; Hoặc thanh toán 100% giá trị hợp đồng trong vòng 45 ngày kể từ ngày Bên B bàn giao hồ sơ thanh toán theo hợp đồng và bên B nộp bảo lãnh bảo hành trị giá 5% giá trị hàng hóa bảo hành (Nội dung của Bảo lãnh bảo hành phải được sự chấp thuận của bên mua và thư bảo lãnh có hiệu lực tối thiểu 375 ngày kể từ ngày phát hành).
- Hợp đồng: Theo đơn giá cố định.
- Phương thức lựa chọn đơn vị cung cấp: Lựa chọn nhà cung cấp chào đủ danh



mục hàng hoá trên có tổng giá trị thấp nhất và đáp ứng đầy đủ các tiêu chí trên.

2.2. Hình thức và thời gian gửi thư chào giá

- Đề nghị Quý Công ty gửi thư chào giá bằng phong bì kín có niêm phong và gửi trực tiếp hoặc qua đường chuyển phát cho Công ty chúng tôi theo địa chỉ: Tổ Chào Giá, Công ty cổ phần DAP số 2 – Vinachem – KCN Tăng Loỏng, thị trấn Tăng Loỏng, huyện Bảo Thắng, tỉnh Lào Cai, bên ngoài bì thư ghi rõ: “*Báo giá cạnh tranh cung cấp vật tư gia công*” theo công văn số *2404*/DAP2-TCG – nơi nhận: Tổ chào giá - Công ty cổ phần DAP số 2 - Vinachem. Các hình thức chào giá khác qua fax, thư điện tử theo địa chỉ vanthu.dap2@gmail.com đến trước thời hạn nhận thư chào giá dưới đây vẫn được chấp nhận.

- Thời gian nhận thư chào giá chậm nhất là *15* giờ *00'* ngày *28 / 10/2024*. Các thư chào giá đến sau thời điểm trên sẽ được trả lại nguyên trạng.

2.3. Thời gian mở thư chào giá

Công ty sẽ mở thư chào giá công khai tại văn phòng Công ty cổ phần DAP số 2 – Vinachem vào hồi *15* giờ *15* phút ngày *28 / 10/2024*. Đơn vị tham gia chào giá có thể tham dự buổi mở thư chào giá theo thời gian và địa điểm nêu trên.

3. Lựa chọn Nhà cung cấp:

Chúng tôi cam kết bảo mật các thông tin trong Hồ sơ chào giá của Nhà cung cấp trước giờ mở Hồ sơ chào giá. Lựa chọn NCC theo tiêu chí:

- Chào đúng và đủ số lượng, tiêu chuẩn kỹ thuật đáp ứng yêu cầu.
- Đáp ứng yêu cầu báo giá.
- Tổng giá trị gói chào thấp nhất.

Lưu ý: Công ty không xem xét thư chào giá của các nhà cung cấp đang có tồn tại trong công tác nghiệm thu, bảo hành hoặc có lịch sử không hoàn thành hợp đồng cung cấp dịch vụ vật tư gia công phục vụ sửa chữa tại Công ty. Đối với Nhà cung cấp mới, đề nghị gửi kèm hồ sơ năng lực.

Mọi thông tin liên hệ với Tổ chào giá- Công ty cổ phần DAP số 2 - Vinachem. Điện thoại: 0392566150 (Ms Ngoãn)/ 0833919299 (Ms Huyền)/0974236501 (Mr Thành)

Rất mong sự quan tâm hợp tác của Quý Công ty./.

Nơi nhận:

- Như trên;
- Tổ thẩm định giá;
- Lưu: VT, KT.

TỔNG GIÁM ĐỐC



Vũ Việt Tiến

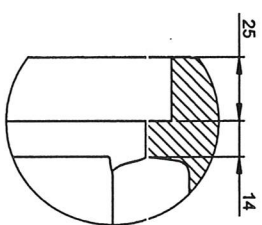
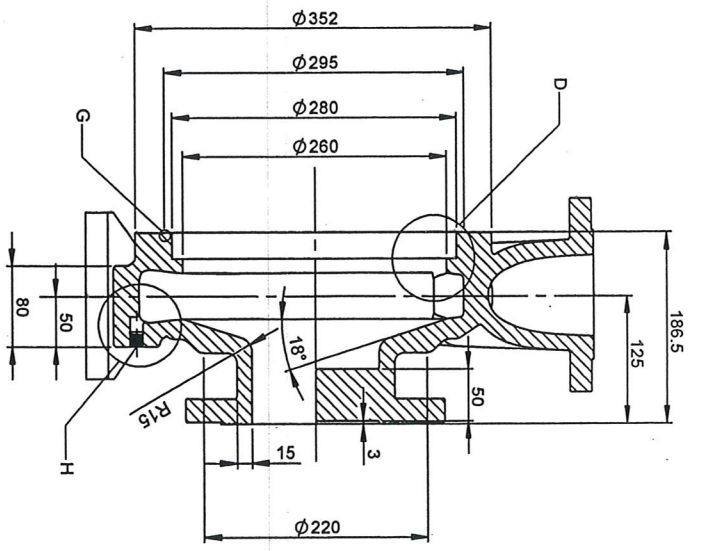
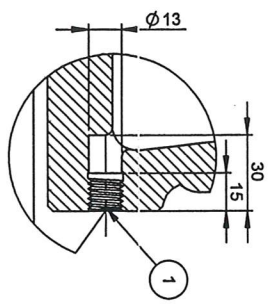
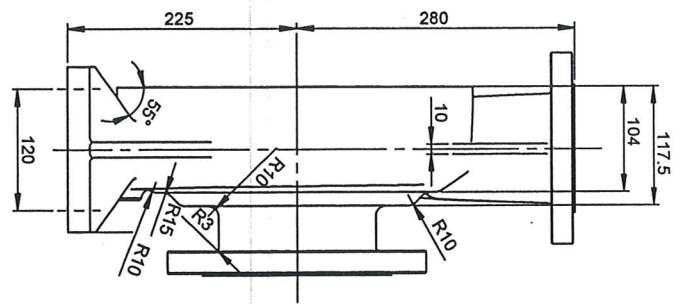
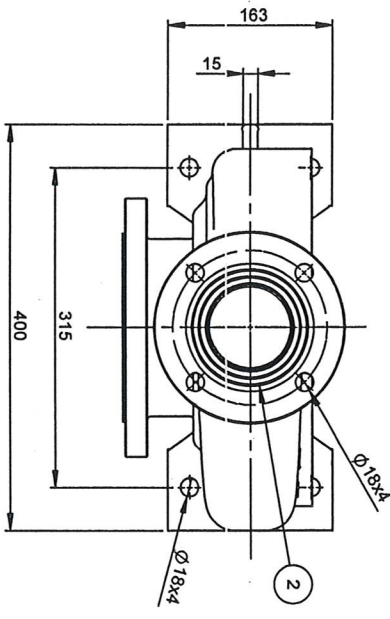
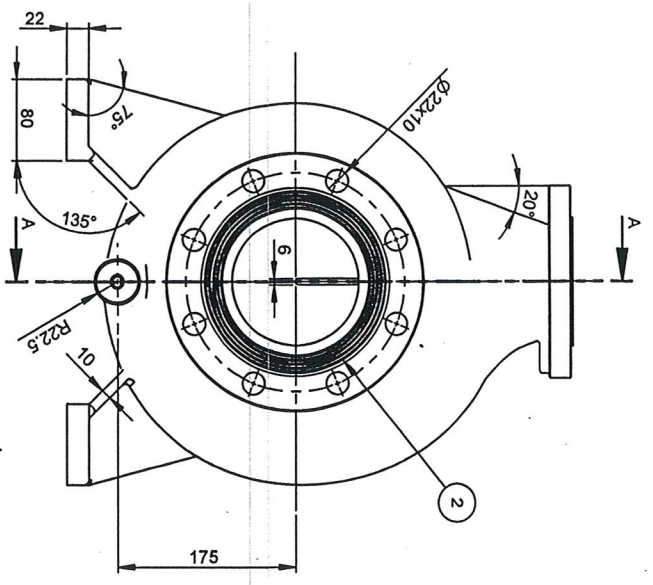

CHI TIẾT H
TỈ LỆ 1:2

CHI TIẾT D
TỈ LỆ 1:2

HÌNH CẮT A-A

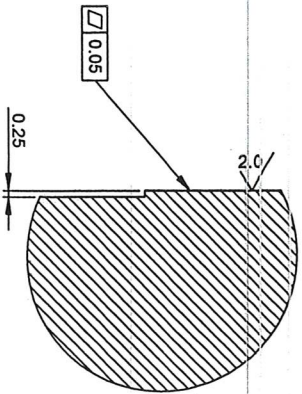

CHI TIẾT G
TỈ LỆ 5:1

STT	Tên chi tiết	Mô tả	Vật liệu	S.Lượng	Ghi chú
2	Rãnh gioăng				Xem bản vẽ 02
1	Ren nút xả	M14, p=2		1	p-bước ren

BOM BÙN 21P104					
Sđ	SI	SI	Ký	Ngày	BẦU BƠM
Vẽ	Ph. T. Long				
X.P.A	Ng. V. Hoàng				
P. CD	Ng. V. Hải				
P. KTH	D. Đ. Tuấn				Vật Liệu: 316
			21P104, BB1		
Số lượng		K.lượng		Tỉ lệ	
CÔNG TY CP DẠP SỎ 2 VINACHEM XƯƠNG PA					

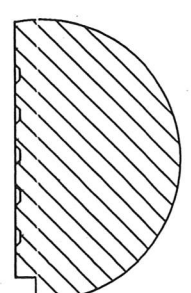
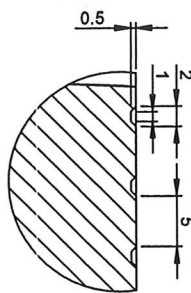
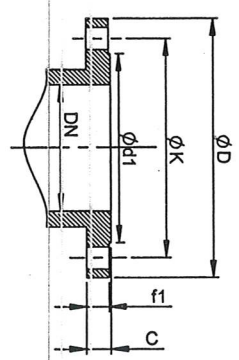
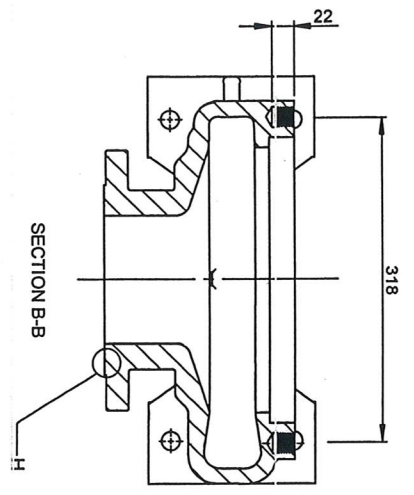
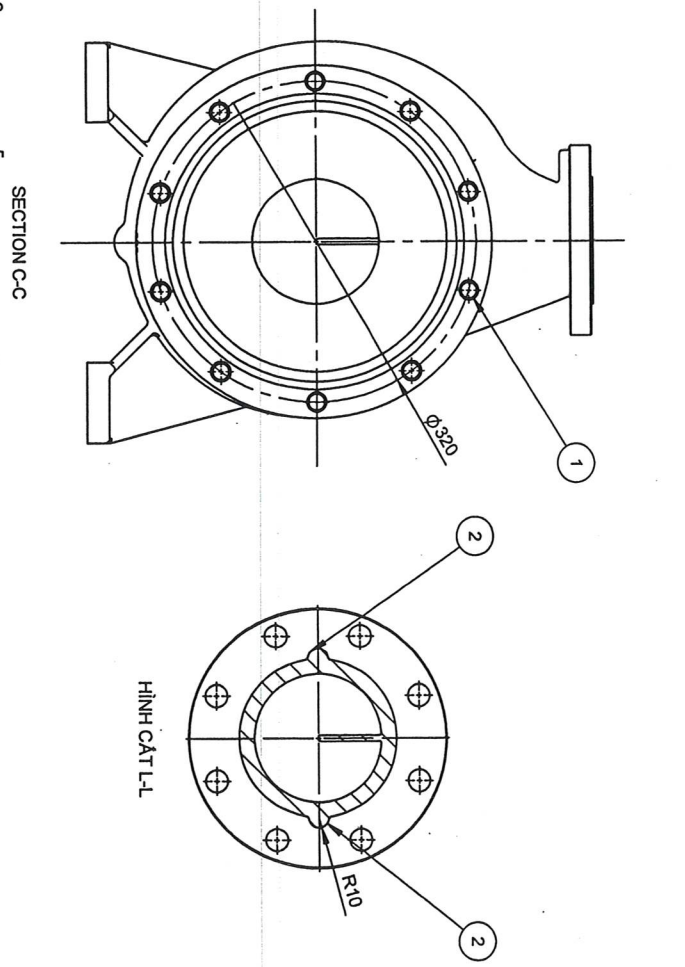
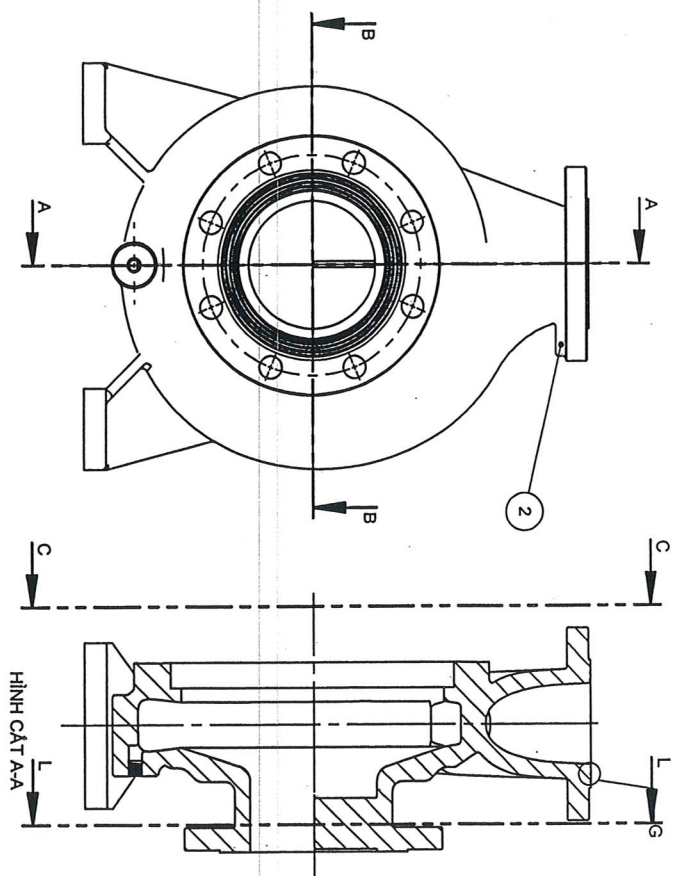

Z số lỗ bulong

DN	phi D	phi K	Z	phi L	phi d1	C	f1
Cửa hút	125	255	8	22	186	24	2
Cửa đẩy	80	190	4	18	127	24	2

STT	Tên chi tiết	Mô tả	Vật liệu	S.lượng	Ghi chú
2	Gân tăng cứng	phi 10		3	
1	Lỗ bulong	M20, p=2,5		10	p-bước ren

Sđ	SI	SH	Ký	Ngày
Vẽ	Ph. T. Long			
X.P.A	Ng. V. Hoàng			
P. CD	Ng. V. Hải			
P. KTH	D. Đ. Tuyền			

BOM BÙN 21P104

BẦU BOM PROFILE

Vật Liệu: 316



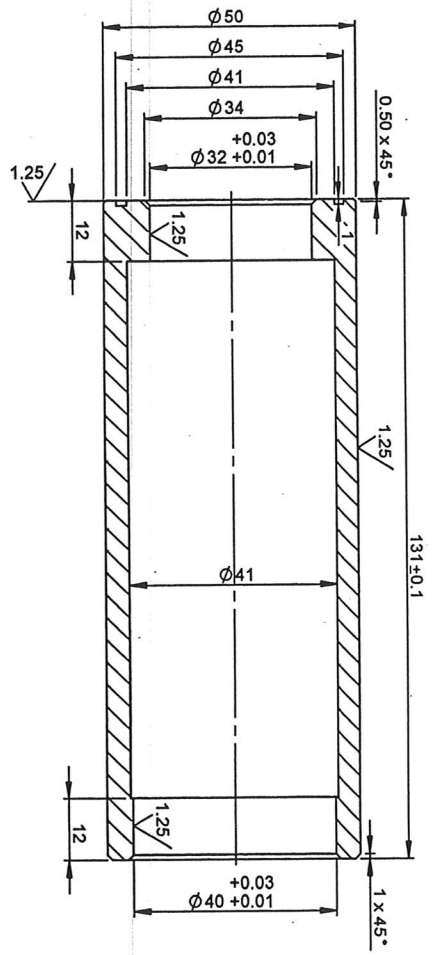
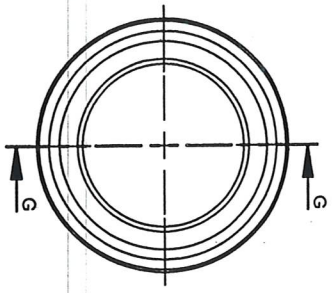

SECTION G-G
SCALE 1 : 1

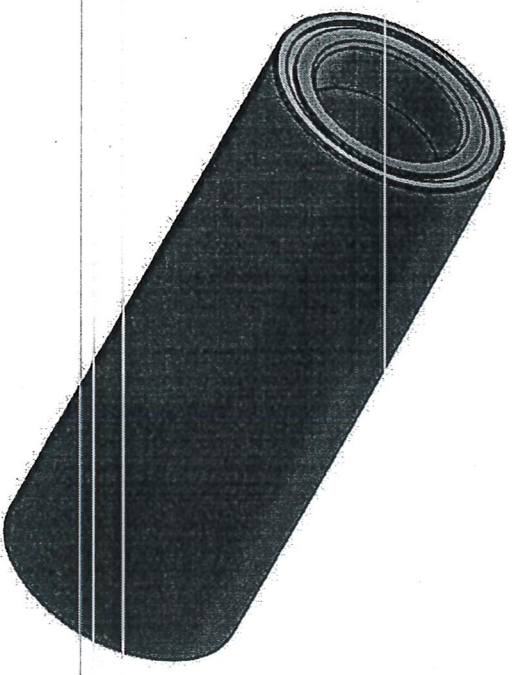

Yêu cầu kỹ thuật:
Bộ xung phụ gia chống mài mòn

				BOM BÙN 21P104			
Sđ	Sl	Sh	Ký	Ngày	ÔNG LỚT Vật Liệu: 316		
Vẽ	Ph. T. Long						
X.PA	Ng. V. Hoàng						
P. CD	Ng. V. Hải						
P. KTH	D. D. Tuyền				21P104.OL Số lượng / K.lượng / Tỷ lệ DAP LAO CMI CÔNG TY CP DAP SỐ 2 VINACHEM XƯƠNG PA		

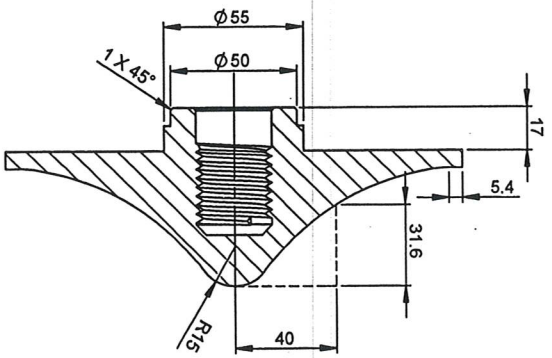
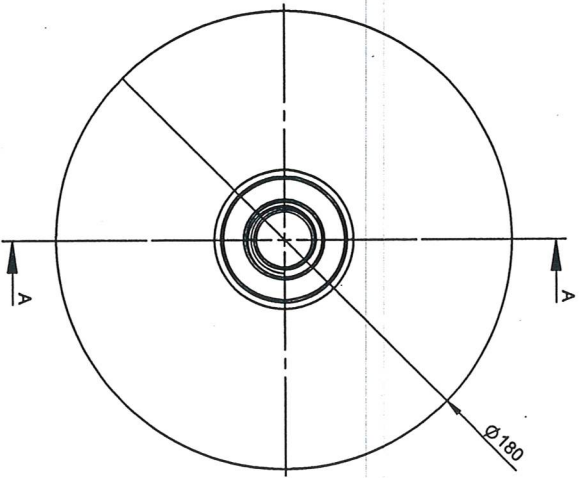
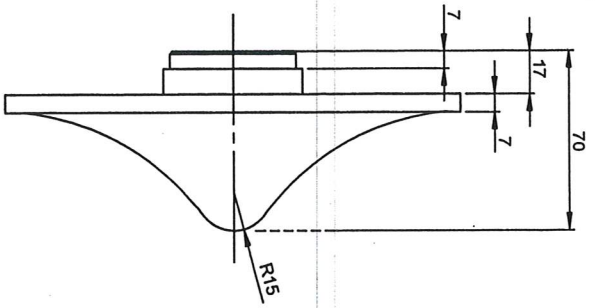

MẶT CẮT A-A

				BOM BÙN 21P104			
Sđ	SI	SH	Ký	Ngày	CÁNH BOM		
Vẽ	Ph. T. Long						
X.PA	Ng. V. Hoàng						
P. CD	Ng. V. Hải						
P. KTH	D. Đ. Tuấn				Vật Liệu: 316		
				21P104.IP.01			
Số lượng		K.lượng		Tỉ lệ			
DAP LÀO PAI		CÔNG TY CP DAP SỐ 2-VINHACHEM XƯƠNG PA					

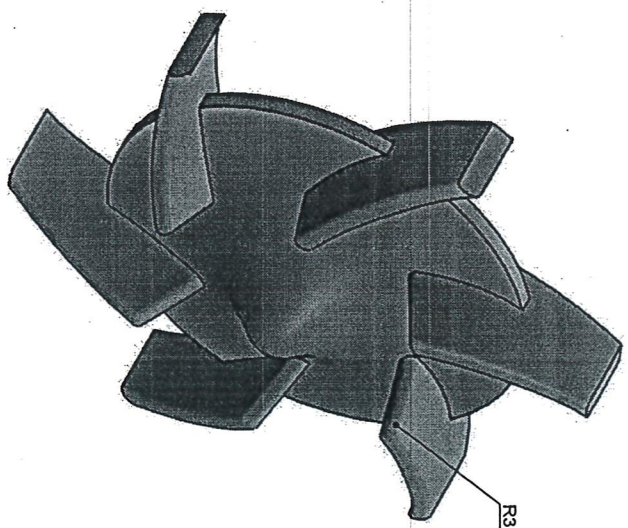
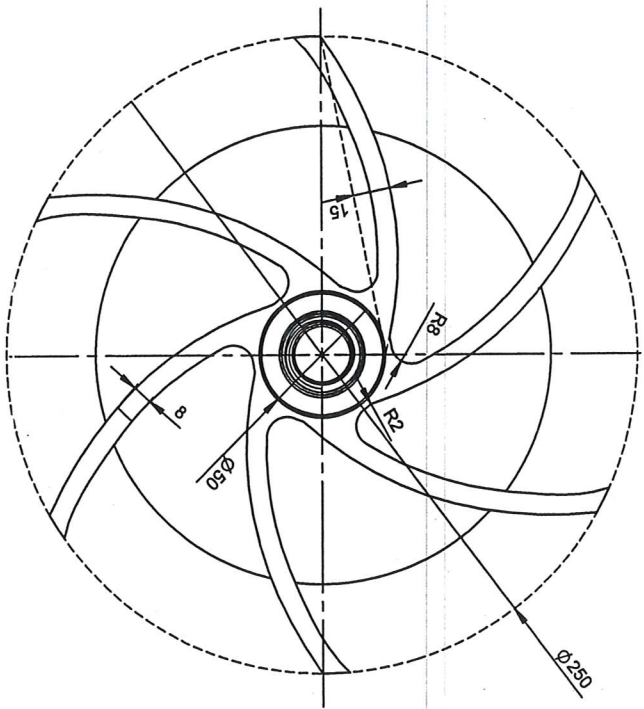

BOM BÙN 21P104			
Sđ	Sl	Sl	Ký
Vẽ	Ph. T. Long		Ngày
X.PA	Ng. V. Hoàng		
P. GD	Ng. V. Hải		
P. KTH	Đ. Đ. Tuấn		
CẢNH BOM		Vật Liệu: 316	
Số Lượng		21P104.IP.02	
K. Lượng		TI LỆ	
 CÔNG TY CP DAP SỐ 2 VINH CHÉM XƯỜNG PA			

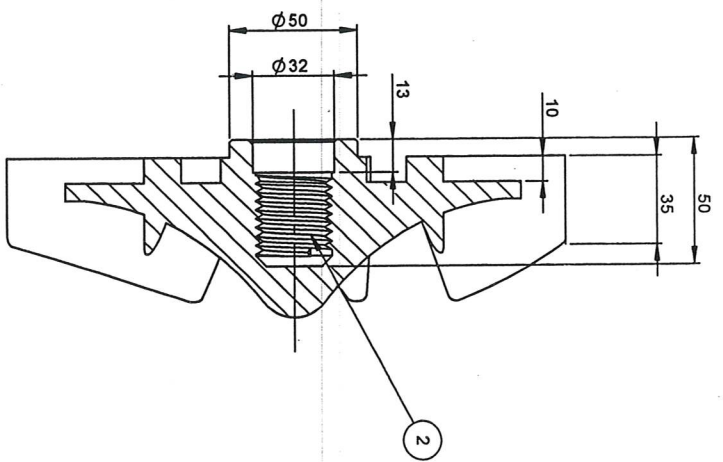
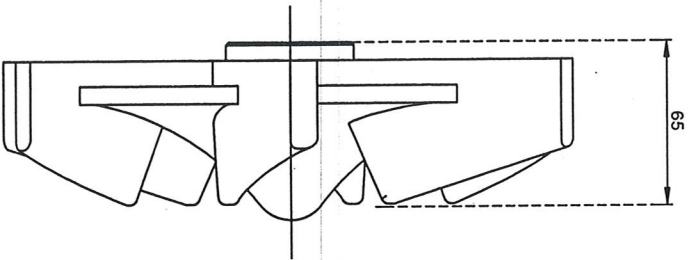
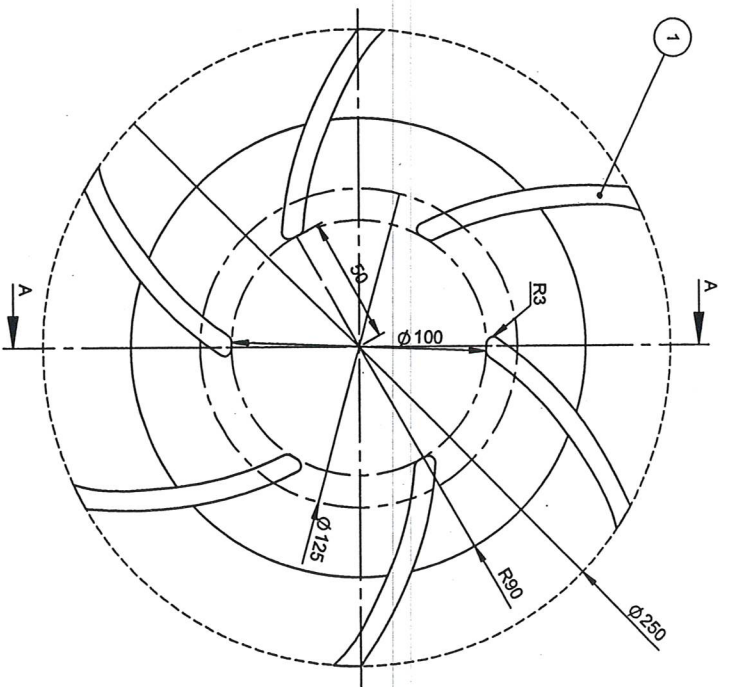

MẶT CẮT A-A
TILE 1: 2

Yêu cầu kỹ thuật:
Bộ xung phụ gia chống mài mòn

Note: Biện dạng cánh chính (phía trước) xây dựng theo biện dạng cánh phụ, kéo dài về phía đầu cánh công tác (xem bản vẽ profile).

2	Ren	M20, p=3.5	316L	1	P_Được ren
1	Cánh	Dày 8mm	316L	6	
STT	Tên chi tiết	Mô tả	Vật liệu	S.Lượng	Ghi chú

BOM BÙN 21P104					
Sđ	Sl	Sđ	Ký	Ngày	CÁNH BOM PROFILE Vật Liệu: 316
Vẽ	Ph. T. Long				
X.PA	Ng. V. Hoàng				
P. CD	Ng. V. Hải				
P. KTH	D. D. Tuyền				
BOM BÙN 21P104			21P104.IP.03 Số lượng K.lượng Tỉ lệ		
 CÔNG TY CP DAP SỐ 2 VINACHEM XƯỜNG PA					

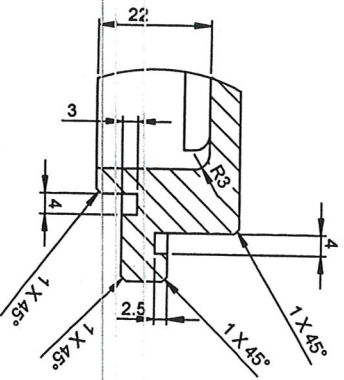
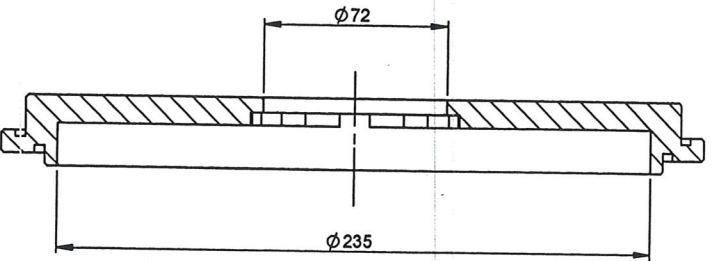
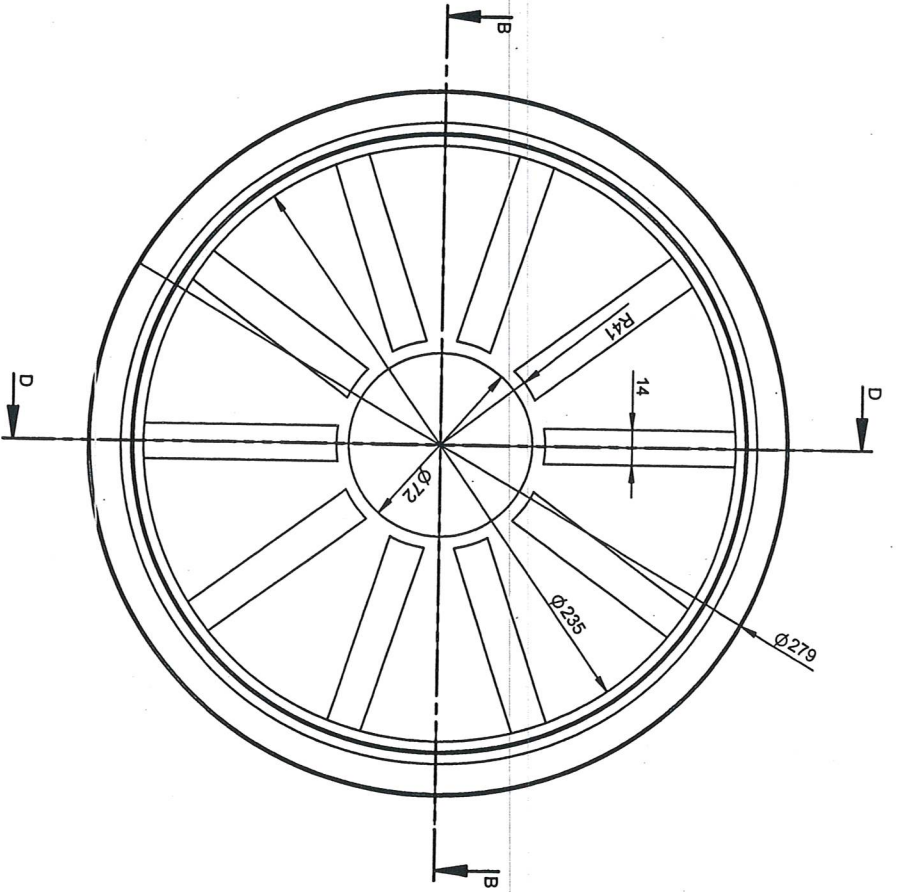
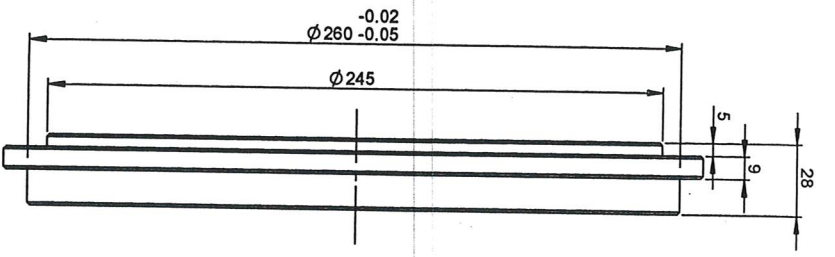

CHI TIẾT C
TỈ LỆ 1:1

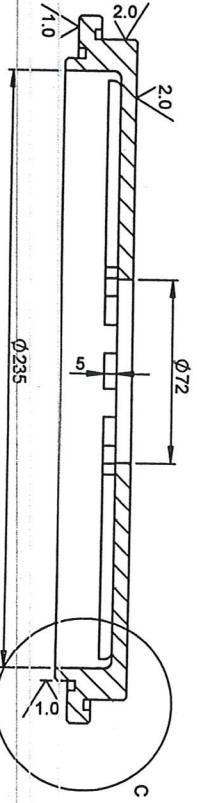

HÌNH CẮT B-B

HÌNH CẮT D-D

Yêu cầu kỹ thuật:
Bổ xung phụ gia chống mài mòn

Sđ	SI	Sđ	Sđ	Ký	Ngày	BOM BÙN 21P104 MẶT GIỮNG Vật Liệu: 316	21P104.MG		
Vẽ	Ph. T. Long	Sđ	Ký	Ngày	Số lượng		K.lượng	Tỉ lệ	
X. PA	Ng. V. Hoàng				01			1:	
P. CD	Ng. V. Hải								
D. KTL	Đ. Đ. T...								



CÔNG TY CỔ PHẦN DAP
SỐ 2 VINHACHEM

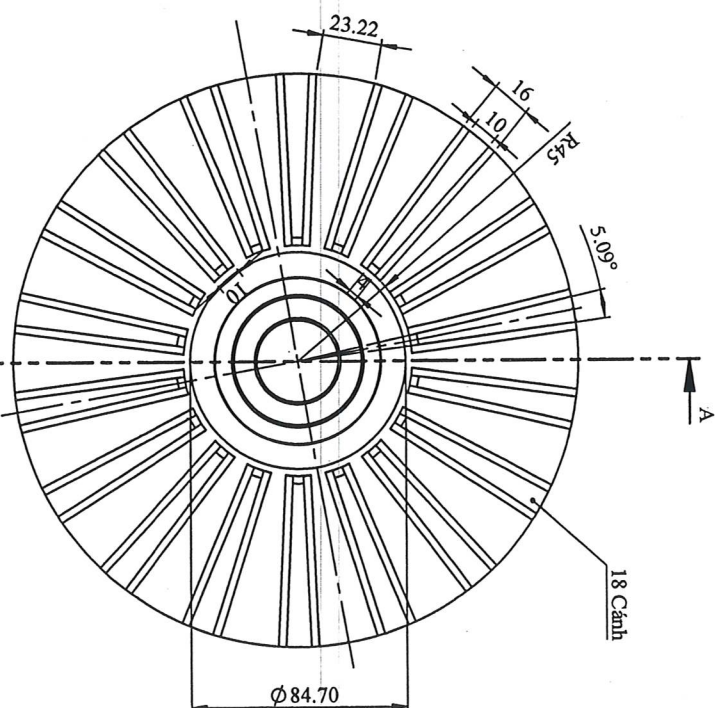
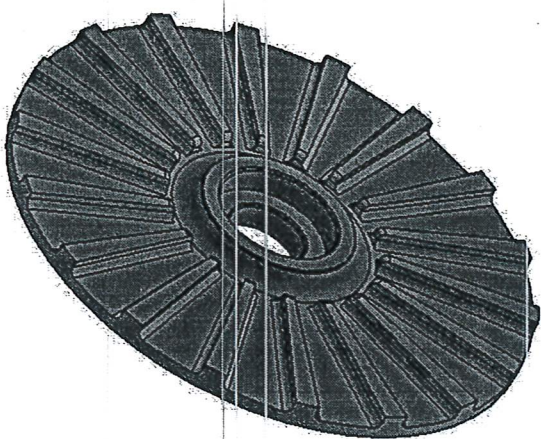

SCALE 1:2

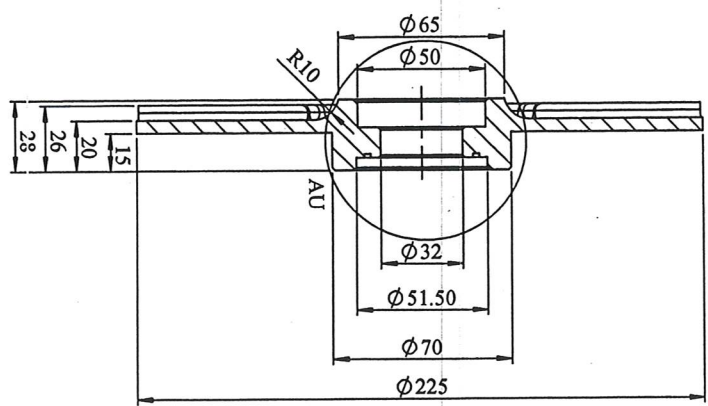

SECTION A-A
SCALE 1:2

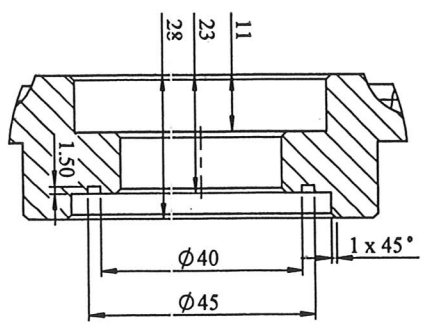

DETAIL A-U
SCALE 1:1

Yêu cầu kỹ thuật:
Đồ xang phụ gia chống mài mòn

BƠM BÙN ĐI PHẦN ỨNG 21P104				
Sđ	SI	Sđl	Ký	Ngày
Vẽ	Ph. T. Long		<i>[Signature]</i>	
X.PA	Ng. V. Hoàng		<i>[Signature]</i>	
P. CD	Ng. V. Hải		<i>[Signature]</i>	
P. KTH	Đ. Đ. Tuyên			
CÁNH PHỤ		Vật Liệu: 316		
Số lượng		21P104.CP		
K. lượng		TI lệ		
DAP LABOEN		CÔNG TY CP DAP SỐ 2-VINACHEM XUỐNG PA		

SCALE 1:2

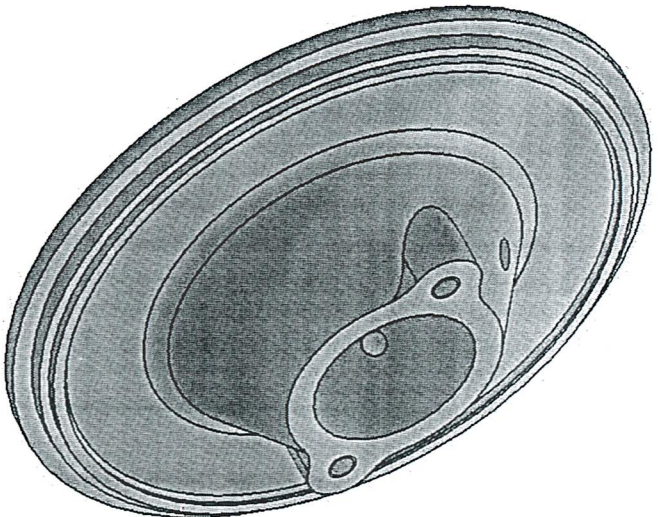
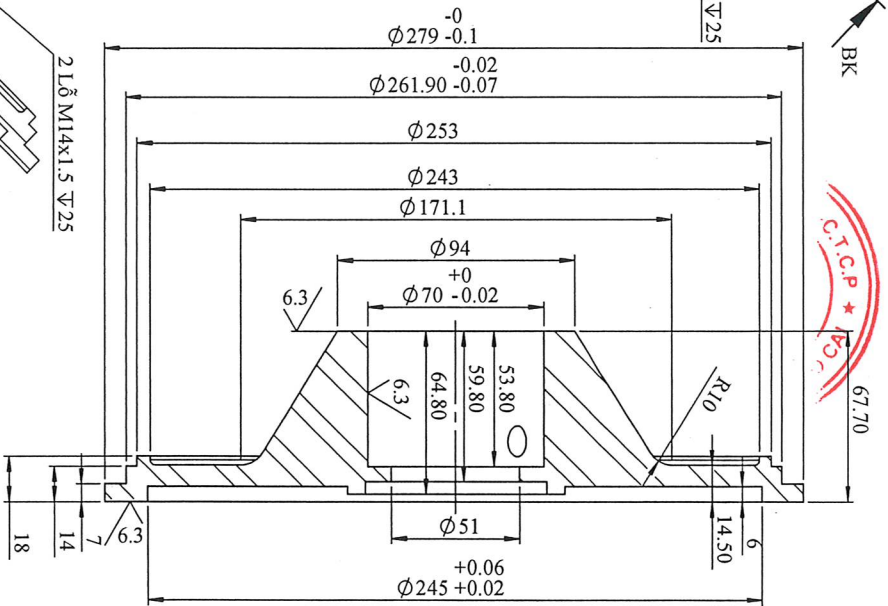
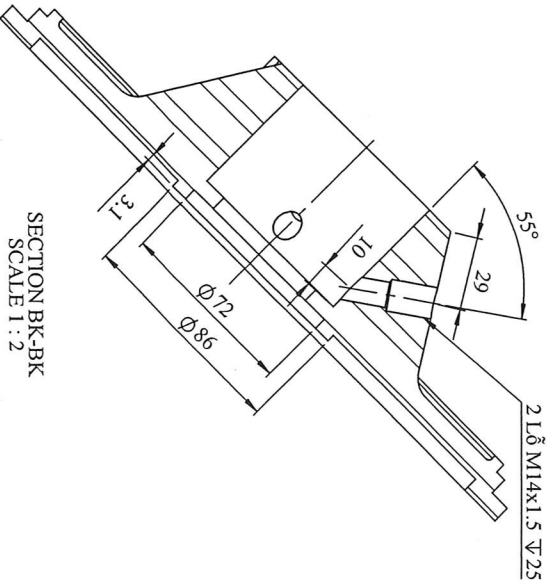
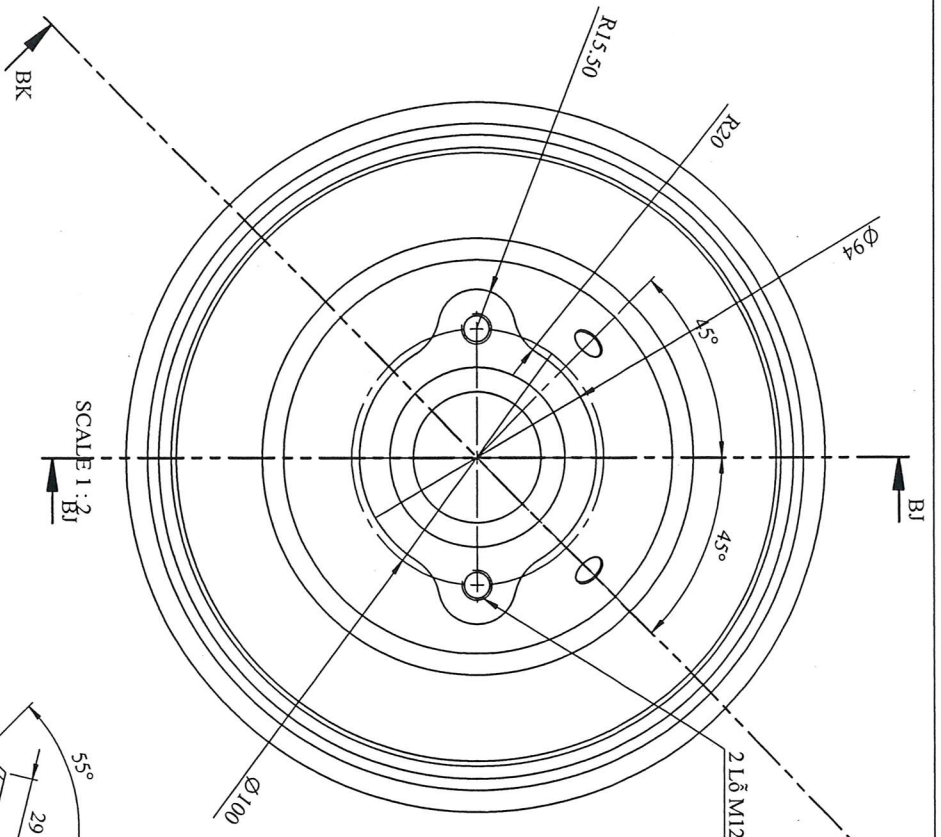

SECTION BI-BI
SCALE 1:2

SCALE 1:2

Yêu cầu kỹ thuật:
Tăng phụ gia để chống mài mòn cơ học

BƠM BÙN ĐI PHẦN UNG 21P104				
Sđ	SI	SII	Ký	Ngày
Vẽ	Ph. T. Long		<i>[Signature]</i>	
X. PA	Ng. V. Hoàng		<i>[Signature]</i>	
P. CD	Ng. V. Hải		<i>[Signature]</i>	
P. KTH	Đ. Đ. Tuyên			
MẶT SAU BƠM			21P104.MS	
Vật Liệu: 316L			Số lượng	K.lượng
 DAP CÔNG TY CP DAP SỐ 2-VINHACHEM XƯỜNG PA			Thời	lượng