

Số: 580/DAP2-KT

V/v Báo giá cạnh tranh cung cấp vật
tư gia công cơ khí

Lào Cai, ngày 27 tháng 4 năm 2023

THƯ MỜI CHÀO GIÁ

Kính gửi:

Công ty Cổ phần DAP số 2 – Vinachem đang có nhu cầu nhận Báo giá cạnh tranh cung cấp vật tư gia công cơ khí phục vụ sửa chữa. Đề nghị Quý Công ty nghiên cứu, tham gia chào giá theo các nội dung công việc cụ thể như sau:

1. Vật tư, thông số kỹ thuật

Stt	Tên vật tư	Thông số kỹ thuật	ĐVT	SL
1.	Máng xối thu nước	Theo bản vẽ, 6m/đoạn	m	216
2.	Phễu thu nước	Theo bản vẽ	Cái	15
3.	Trục bơm 20P301	Chế tạo theo bản vẽ	cái	01
4.	Bạc lót dưới bơm 20P301	Chế tạo theo bản vẽ	cái	01
5.	Bạc lót giữa bơm 20P301	Chế tạo theo bản vẽ	cái	01
6.	Gối đỡ bi bơm 20P301	Chế tạo theo bản vẽ	cái	01
7.	Bộ làm kín 16P101	Chế tạo theo bản vẽ (4 chi tiết/bộ)	Bộ	01
8.	Vành định tâm 16P102	Chế tạo theo bản vẽ (2 chi tiết/bộ)	Bộ	02

2. Nội dung và yêu cầu báo giá

2.1. Thư báo giá bao gồm những nội dung sau

- Thời gian cung cấp hàng: Nhà cung cấp báo tiến độ sớm nhất.
- Hàng mới 100%, cung cấp chứng chỉ xuất xưởng, chứng chỉ vật liệu đối với thép SUS 316.
- Bảo hành 12 tháng đối với các mục trên kể từ khi bàn giao hàng hóa.
- Hiệu lực của thư chào giá: Trong vòng 30 ngày kể từ ngày mở thư chào giá.
- Địa điểm giao hàng: Tại kho Công ty cổ phần DAP số 2 – Vinachem.
- Thời gian thanh toán: Thanh toán 95% giá trị hợp đồng trong vòng 45 ngày kể từ ngày Bên B bàn giao hàng hóa và hồ sơ thanh toán theo hợp đồng, 5% giá trị hợp đồng còn lại được thanh toán trong vòng 10 ngày kể từ khi hết thời hạn bảo hành; Hoặc thanh toán 100% giá trị hợp đồng trong vòng 45 ngày kể từ ngày kể từ ngày Bên B bàn giao hàng hóa, hồ sơ thanh toán theo hợp đồng và bên B nộp bảo lãnh bảo hành trị giá 5% giá trị hợp đồng (Nội dung của Bảo lãnh bảo hành phải được sự chấp thuận

của bên mua và thư bảo lãnh có hiệu lực tối thiểu 375 ngày kể từ ngày phát hành).

- Hợp đồng: Theo đơn giá cố định.

- Phương thức lựa chọn đơn vị cung cấp: Lựa chọn nhà cung cấp chào đủ danh mục hàng hoá trên có tổng giá trị thấp nhất và đáp ứng đầy đủ các tiêu chí trên.

2.2. Hình thức và thời gian gửi thư chào giá

- Đề nghị Quý Công ty gửi thư chào giá bằng phong bì kín có niêm phong và gửi trực tiếp hoặc qua đường chuyển phát cho Công ty chúng tôi theo địa chỉ: Tổ Chào Giá, Công ty cổ phần DAP số 2 – Vinachem – KCN Tăng Loỏng, thị trấn Tăng Loỏng, huyện Bảo Thắng, tỉnh Lào Cai, bên ngoài bì thư ghi rõ: Cung cấp vật tư gia công cơ khí phục vụ sửa chữa theo công văn số 580/DAP2-KT – nơi nhận: Tổ chào giá- Công ty CP DAP số 2 - Vinachem. Các hình thức chào giá khác qua fax, thư điện tử theo địa chỉ vanthu.dap2@gmail.com đến trước thời hạn nhận thư chào giá dưới đây vẫn được chấp nhận.

- Thời gian nhận thư chào giá chậm nhất là 11 giờ ngày 08/5/2023. Các thư chào giá đến sau thời điểm trên sẽ được trả lại nguyên trạng.

2.3. Thời gian mở thư chào giá

Công ty sẽ mở thư chào giá công khai tại văn phòng Công ty cổ phần DAP số 2 – Vinachem vào hồi 11 giờ 10 phút ngày 08/5/2023. Đơn vị tham gia chào giá có thể tham dự buổi mở thư chào giá theo thời gian và địa điểm nêu trên.

3. Lựa chọn Nhà cung cấp:

Chúng tôi cam kết bảo mật các thông tin trong Hồ sơ chào giá của Nhà cung cấp trước giờ mở Hồ sơ chào giá. Lựa chọn NCC theo tiêu chí:

- Chào đúng và đủ số lượng, tiêu chuẩn kỹ thuật đáp ứng yêu cầu.
- Đáp ứng yêu cầu báo giá.
- Tổng giá trị gói chào thấp nhất.

Mọi thông tin liên hệ với Tổ chào giá- Công ty cổ phần DAP số 2 - Vinachem.
Điện thoại: 0392566150 (Ms Ngoãn)/ 0833919299 (Ms Huyền)/0973750272(Mr Kỳ)

Rất mong sự quan tâm hợp tác của Quý Công ty./.

Nơi nhận:

- Như trên;
- Tổ thẩm định giá;
- Lưu: VT, KT.



BẢN VẼ MÁNG XỎI NƯỚC

6m/đoạn

BẢN VẼ PHỄU THU NƯỚC

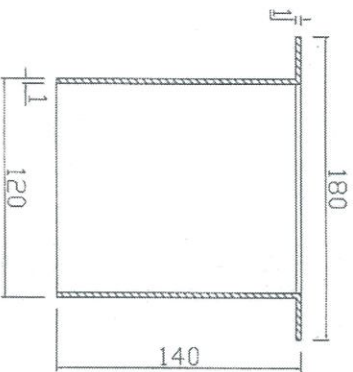
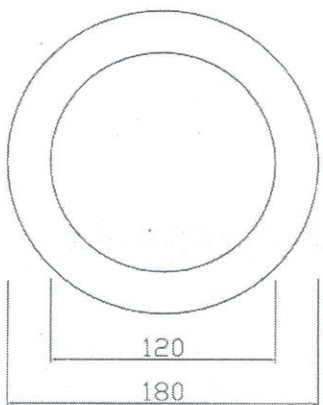
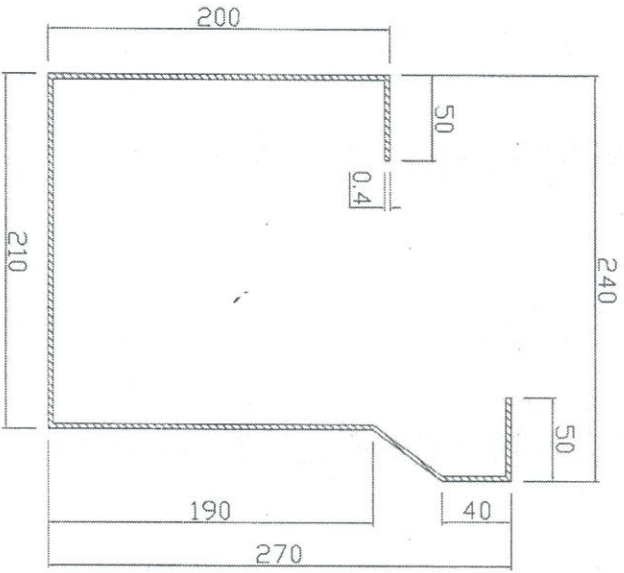

GHI CHÚ:

- + Vật liệu inox 201;
- + Các chi tiết sau khi gia công xong phải làm cùn cạnh sắc;

Tt	Stl	Ký	Ngày	MÁNG XỎI NƯỚC VÀ PHỄU THU NƯỚC		
Vẽ	Ng. Văn Quân			BẢN VẼ CHẾ TẠO		
Kiểm tra	Đ. Quang Minh			MÁNG XỎI NƯỚC		
P. CD	Ng. Văn Hải			VÀ PHỄU THU NƯỚC		
PTP.Kth	Đỗ. D. Tuyền			Vật liệu: Inox 201		
				CÔNG TY CP DAP2 VINACHEM		

Muc 01

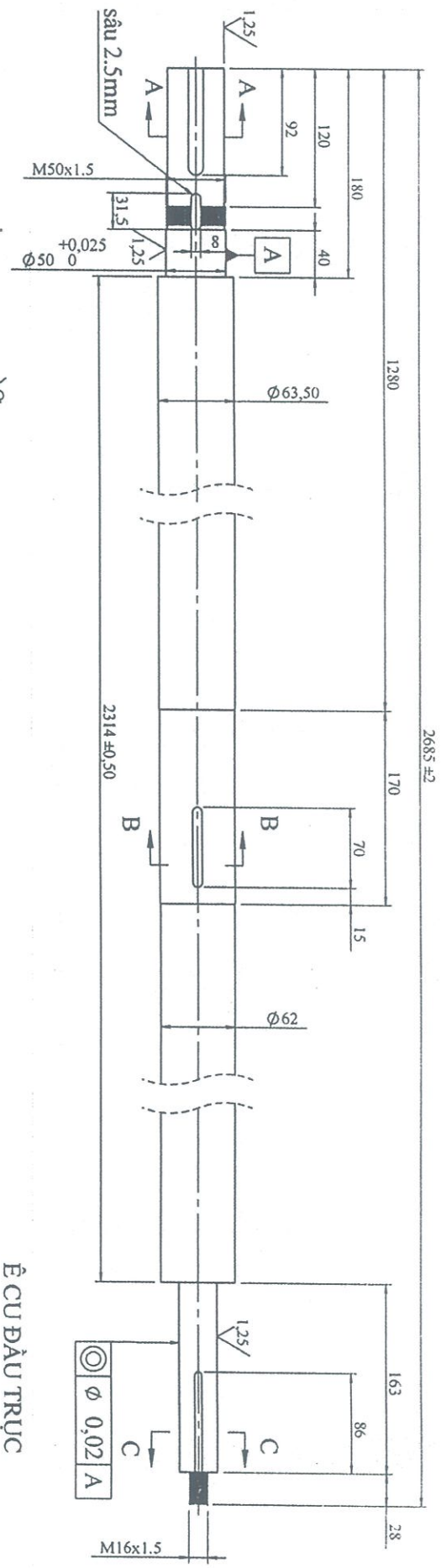

Ê CU ĐẦU TRỰC

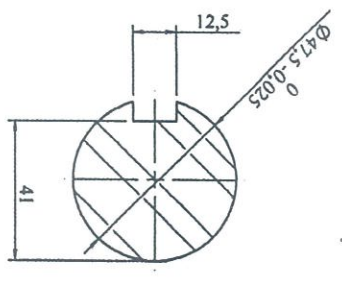

SECTION A-A
SCALE 1 : 2

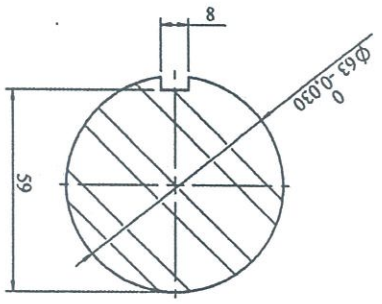

SECTION B-B
SCALE 1 : 2

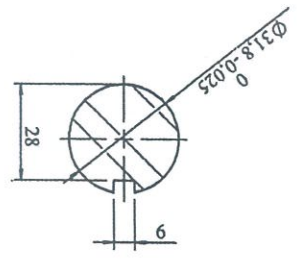

SECTION C-C
SCALE 1 : 2

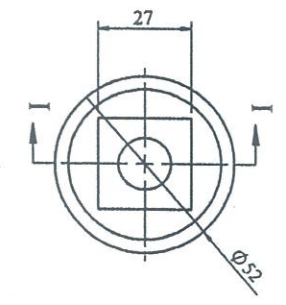

SECTION I-I
SCALE 1 : 2

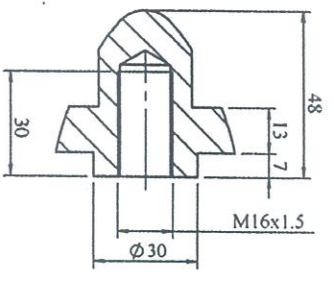

ĐIỀU KIỆN LÀM VIỆC:
 - Bơm lưu huỳnh lỏng.
 - Nhiệt độ: 149 độ C
 - Tốc độ quay: 2900 v/ph

BOM LƯU HUỖNH ĐI ĐÓT 20-P301				TRỰC		Vật Liệu: C45	
Sđ	SI	SII	Ký	Ngày	Số lượng	K.lượng	Tỉ lệ
Vẽ	Đông V Huân	Đông V Huân	Đông V Huân	Đông V Huân			
Xương	Ng. D. Hùng	Ng. D. Hùng	Ng. D. Hùng	Ng. D. Hùng			
P.CB	Ng. V. Hải	Ng. V. Hải	Ng. V. Hải	Ng. V. Hải	20P301.01		1:5
				CÔNG TY CỔ PHẦN		DAP SỐ 2 - VINACHEM	
				TÀO CÁI		XƯƠNG SA	

CHI TIẾT 1

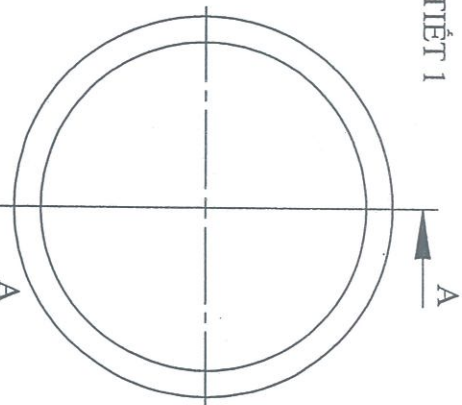

SCALE 1 : 2

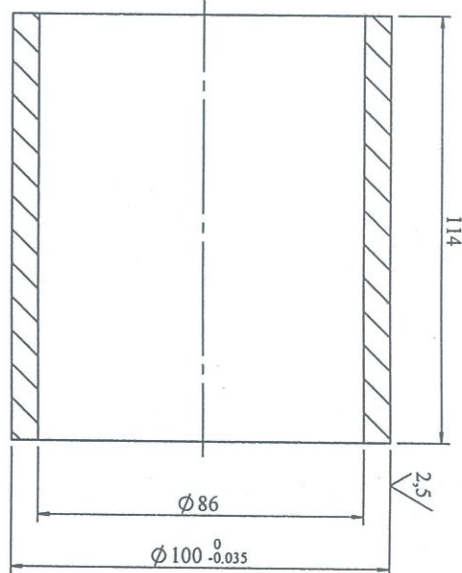

SECTION A-A
SCALE 1 : 2

CHI TIẾT 2

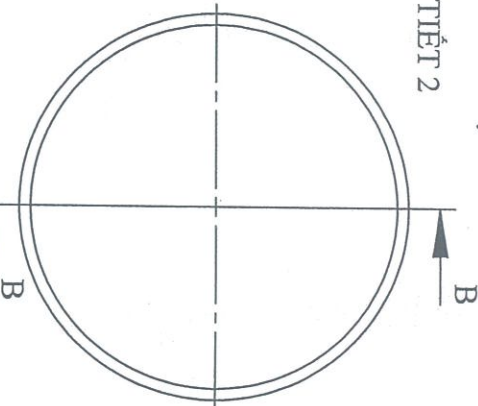

SCALE 1 : 2

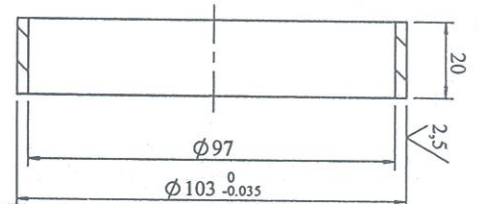

SECTION B-B
SCALE 1 : 2

CHI TIẾT 3

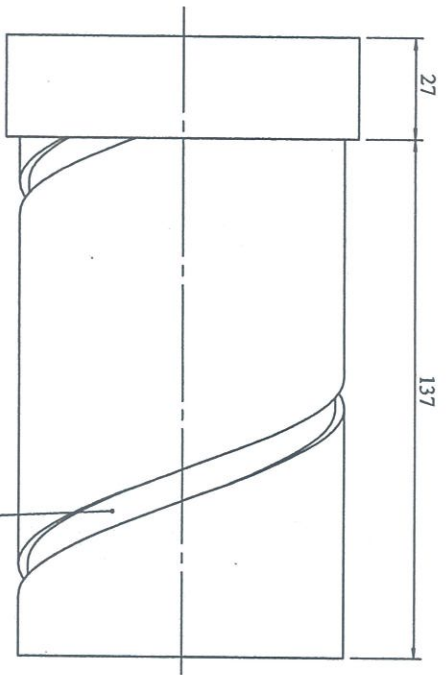

SCALE 1 : 2

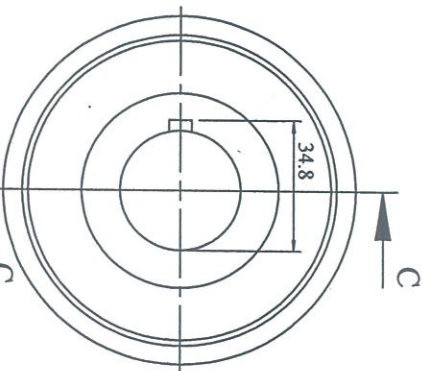

SCALE 1 : 2

Rãnh xoắn rộng 6mm,
sâu 3mm, bước 100mm

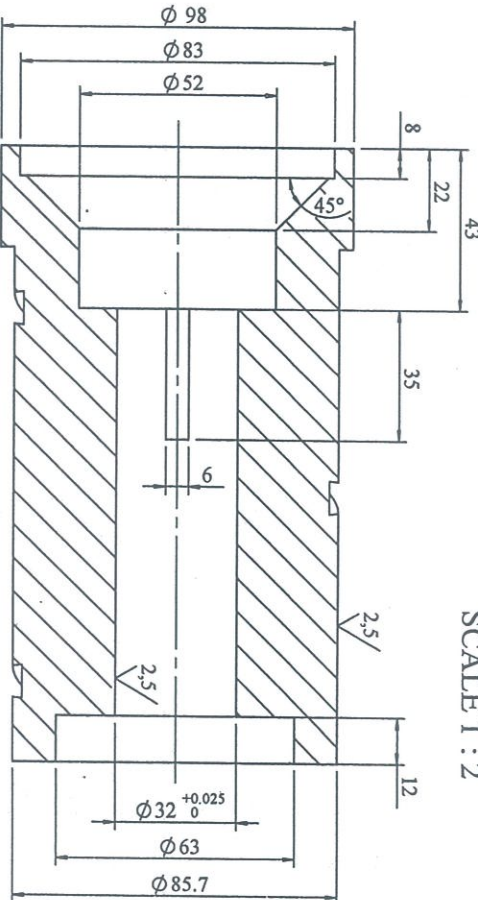

SECTION C-C
SCALE 1 : 2

Sđ	SI	Sth	Ký	Ngày	BOM LƯU HUỶNH SẠCH 20P301
Vẽ	Đông V. Huỳnh	Ký	Ngày		
Xương	Ng. D. Hùng	Ký	Ngày		
TP.CĐ	Ng. V. Hải	Ký	Ngày		
BẮC DẦU BOM					Vật Liệu: C45
Số lượng					
K.lượng					CÔNG TY CỔ PHẦN DAP SỐ 2 - VINNACHEM LAOCAL XƯỜNG SA
Ti lệ					
01					1:2

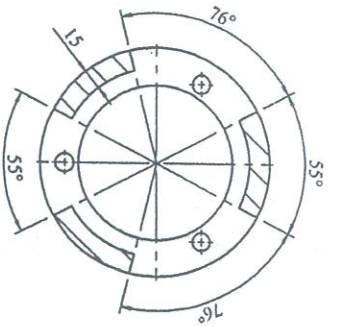
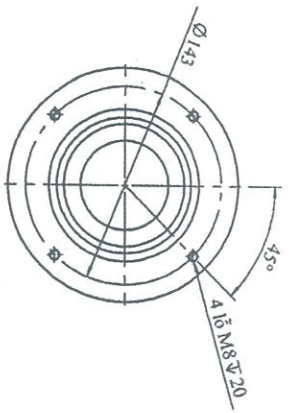

SECTION G-G
SCALE 1 : 5

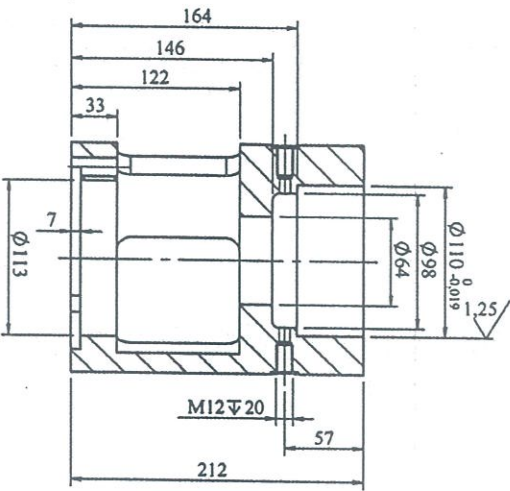
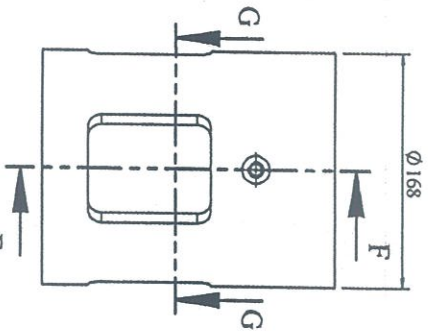

SECTION F-F
SCALE 1 : 5

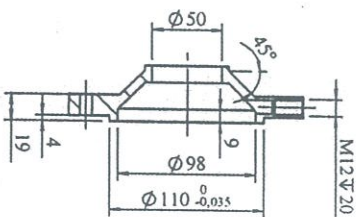
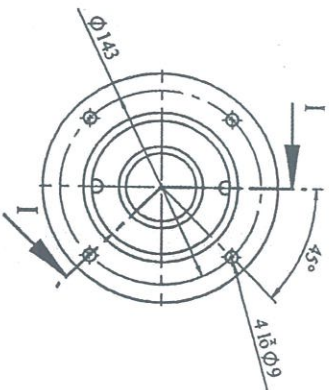
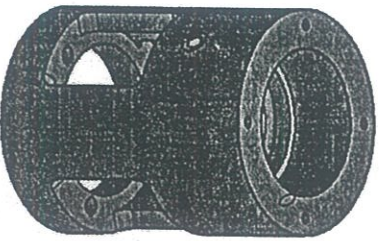

SECTION I-I
SCALE 1 : 5

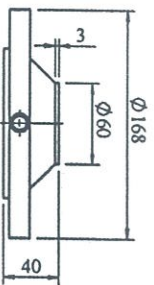

SD		SI		Sth		Ký		Ngày		BOM LƯU HUỖNH ĐI ĐÓT 20P301	
Vẽ		Đồng V. Hoàn		Ký		Ngày					
Xưởng		Ng. D. Hùng		Ký		Ngày		GỒI BI		Số lượng	
P.CD		Ng. V. Hải		Ký		Ngày		Ti lệ			
Vật Liệu: SS400										20P301.09	
										01	
										K.lượng	
										1:5	

DAP CÔNG TY CỔ PHẦN
DAP SỐ 2 - VINACHEM
XUÔNG SA

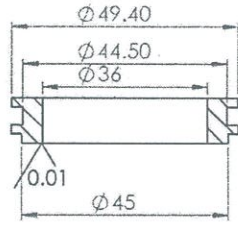
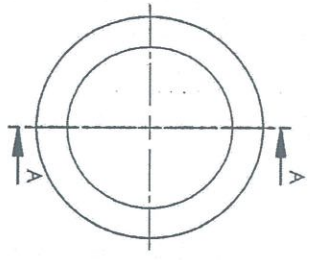

SECTION A-A
SCALE 1 : 1

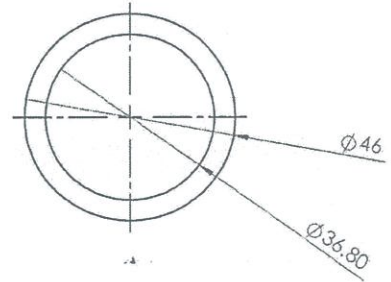
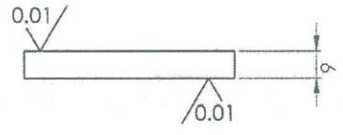
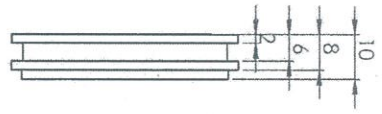

YÊU CẦU KỸ THUẬT :
làm cùn cạnh sắc, các dung sai tự do, không vượt quá 0,01 mm

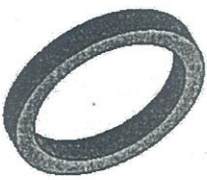

Chi tiết số 2

Chi tiết số 1

S. d. S. lg		Ký		Ngày	
Vẽ		P. T. Long			
P. Xưởng		Ng. T. Vinh			
T. PCĐ		Ng. V. Hải			
P. KTH		Đ. Đ. Tuyền			
Bơm rút nước rác tĩnh lộ					
Bộ làm kín					
Vật liệu : SIC					
S. lg		K. Lương		Tỷ lệ	
01				1:1	
Công ty cổ phần DAP số 2 - Vinhchem					

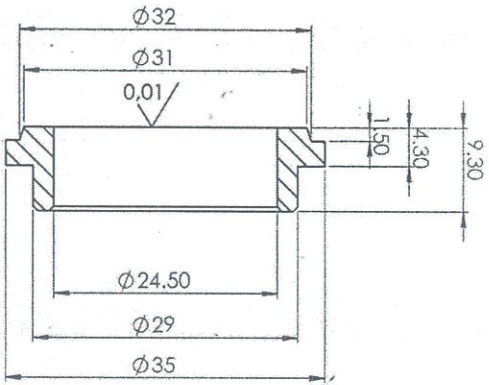

SECTION A-A

YÊU CẦU KỸ THUẬT:
 Làm mịn cạnh sắc, kích thước dung sai tự do, không vượt quá 0,02 mm.
 1 bộ gồm 2 chi tiết giống nhau

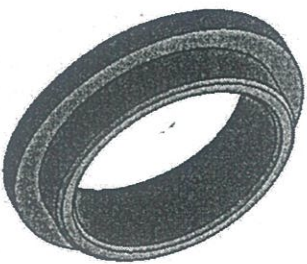

S. d. S. l. g.		Ký	Ngày	BỘ LÂM KÍNH		16P101B	
Vẽ	P. T. Long						
K. tra	Ng. T. Vinh			Vật liệu: SIC		Công ty cổ phần DAP số 2 - Vinhachem	
T. PCB	Ng. V. Hải						
P. KTH	D. D. Tuyền						

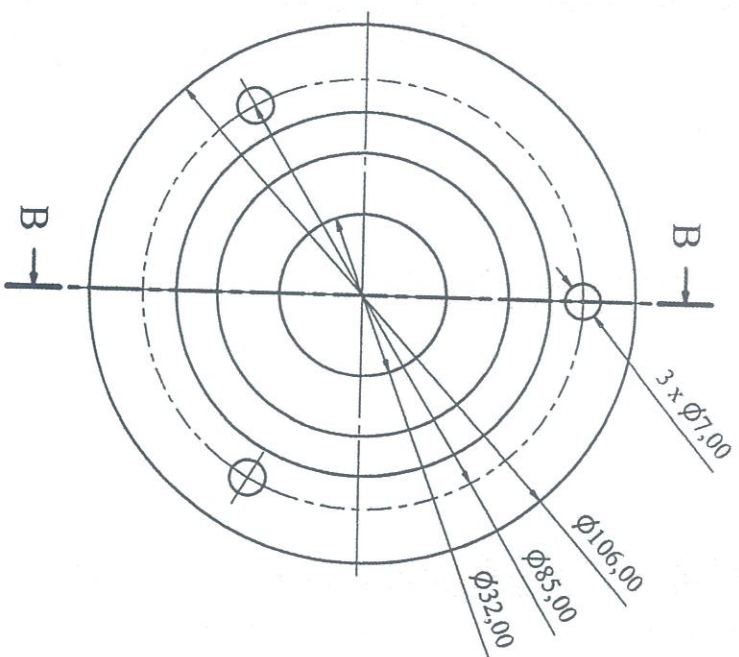

B-B (1:1)

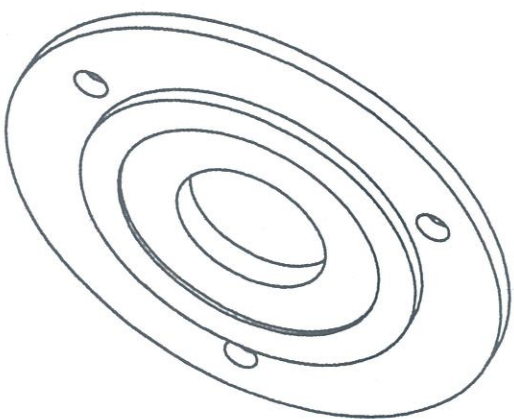
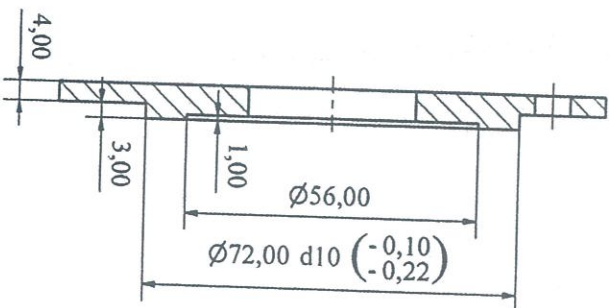

Yêu cầu kỹ thuật:
 + Các kích thước không ghi dung sai, theo tiêu chuẩn IT12
 + Lamin sạch ba-via, cạnh sắc

GỒI BỊ BOM 16P102			
SĐ	SI	SĐ	Ngày
Vẽ	Phạm.M.Việt	Chữ ký	
X.PA	Ng.T.Vinh		
P.CĐ	Ng.V.Hải		
P.KT	Đ.D.Tuyến		
NAM CHÂN Ô BỊ		Vật Liệu: SUS316	
VỮNG THỰC TÂM			
Số lượng		K. lượng	Tỷ lệ
1			1:1
 CÔNG TY CỔ PHẦN DAP SO2 - VINACHEM PHÒNG CSR GIẢI			

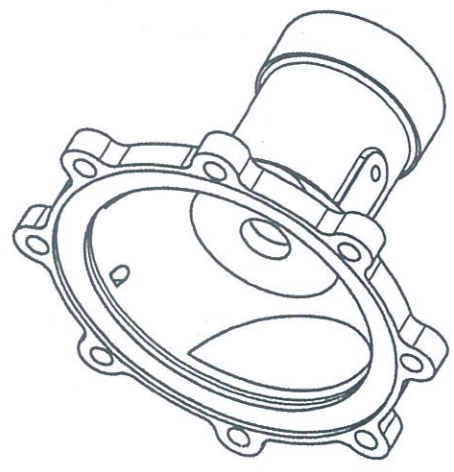
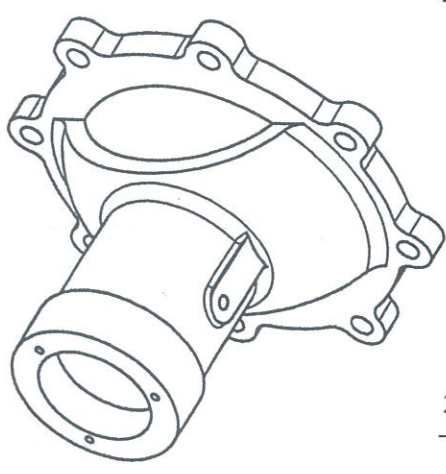
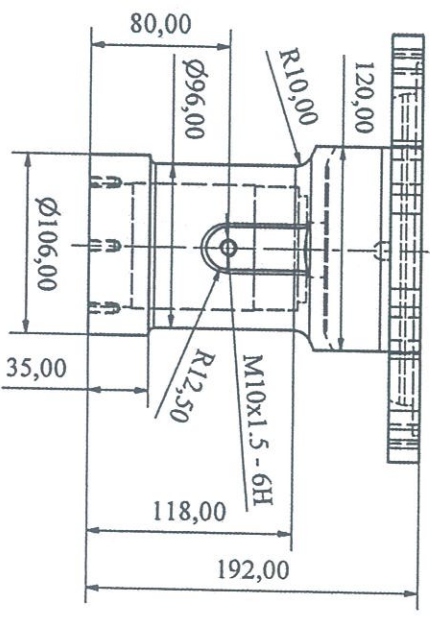
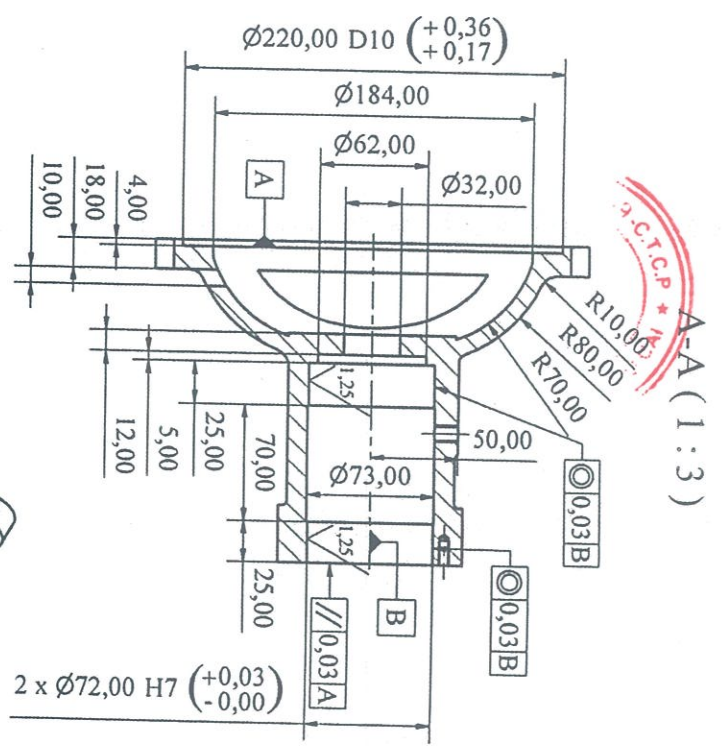
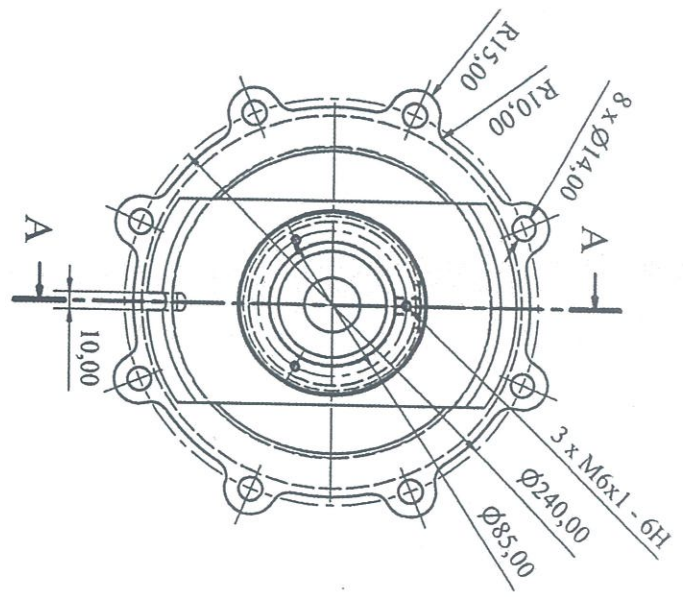

Yêu cầu kỹ thuật:
+ Các kích thước không ghi dung sai, theo tiêu chuẩn IT12
+ Làn sạch ba-va, cạnh sắc

GỒI BI BOM 16P102			
Sđ	SI	SI	Chức ký Ngày
Vẽ	Phạm M. Việt	pmv	
X.PA	Ng. T. Vinh		
P.CĐ	Ng. V. Hải		
P.KT	Đ.Đ. Tuyên		
GỒI BI			
Vật Liệu: SUS316			
Số lượng	K. lượng	Tỷ lệ	
1		1:3	
CÔNG TY CỔ PHẦN DẠP SỎ 2 - VINACHEM			
ĐƯỜNG CỬY ANH			