

Số: 826 /DAP2-KT

V/v Báo giá cạnh tranh cung cấp vật  
tư gia công cơ khí

Lào Cai, ngày 02 tháng 6 năm 2023

## THƯ MỜI CHÀO GIÁ

Kính gửi: .....

Công ty Cổ phần DAP số 2 – Vinachem đang có nhu cầu nhận Báo giá cạnh tranh cung cấp vật tư gia công cơ khí phục vụ sửa chữa. Đề nghị Quý Công ty nghiên cứu, tham gia chào giá theo các nội dung công việc cụ thể như sau:

### 1. Vật tư, thông số kỹ thuật

Stt	Tên vật tư	Thông số	Đ.vị	SL	Ghi chú
1	Ống lót trục bơm 21P401A	Chế tạo theo bản vẽ	Cái	01	
2	Trục bơm 21P501B	Chế tạo theo bản vẽ	Cái	01	
3	Ống lót bơm 21P501B	Chế tạo theo bản vẽ	Cái	01	
4	Trục bơm 21P205B	Chế tạo theo bản vẽ	Cái	01	
5	Bộ làm kín bơm 21P205B	Chế tạo theo bản vẽ (bao gồm vành tĩnh và vành động)	Bộ	01	
6	Ống lót bơm 21P404A	Chế tạo theo bản vẽ	Cái	01	
7	Bộ làm kín bơm 21P404A	Chế tạo theo bản vẽ	Bộ	01	

### 2. Nội dung và yêu cầu báo giá

#### 2.1. Thư báo giá bao gồm những nội dung sau

- Thời gian cung cấp hàng: Nhà cung cấp báo tiến độ sớm nhất.
- Hàng mới 100%, cung cấp chứng nhận xuất xưởng, chứng chỉ vật liệu đối với thép 316.
- Bảo hành 12 tháng đối với các mục trên kể từ khi bàn giao hàng hóa.
- Hiệu lực của thư chào giá: Trong vòng 30 ngày kể từ ngày mở thư chào giá.
- Địa điểm giao hàng: Tại kho Công ty cổ phần DAP số 2 – Vinachem.
- Thời gian thanh toán: Thanh toán 95% giá trị hợp đồng trong vòng 45 ngày kể từ ngày Bên B bàn giao hàng hóa và hồ sơ thanh toán theo hợp đồng, 5% giá trị hợp đồng còn lại được thanh toán trong vòng 10 ngày kể từ khi hết thời hạn bảo hành; Hoặc thanh toán 100% giá trị hợp đồng trong vòng 45 ngày kể từ ngày kể từ ngày Bên B bàn giao hàng hóa, hồ sơ thanh toán theo hợp đồng và bên B nộp bảo lãnh bảo hành

trị giá 5% giá trị hợp đồng (Nội dung của Bảo lãnh bảo hành phải được sự chấp thuận của bên mua và thư bảo lãnh có hiệu lực tối thiểu 375 ngày kể từ ngày phát hành).

- Hợp đồng: Theo đơn giá cố định.

- Phương thức lựa chọn đơn vị cung cấp: Lựa chọn nhà cung cấp chào đủ danh mục hàng hoá trên có tổng giá trị thấp nhất và đáp ứng đầy đủ các tiêu chí trên.

## 2.2. Hình thức và thời gian gửi thư chào giá

- Đề nghị Quý Công ty gửi thư chào giá bằng phong bì kín có niêm phong và gửi trực tiếp hoặc qua đường chuyển phát cho Công ty chúng tôi theo địa chỉ: Tổ Chào Giá, Công ty cổ phần DAP số 2 – Vinachem – KCN Tăng Loỏng, thị trấn Tăng Loỏng, huyện Bảo Thắng, tỉnh Lào Cai, bên ngoài bì thư ghi rõ: Cung cấp vật tư gia công cơ khí phục vụ sửa chữa theo công văn số 826/DAP2-KT – nơi nhận: Tổ chào giá- Công ty CP DAP số 2 - Vinachem. Các hình thức chào giá khác qua fax, thư điện tử theo địa chỉ [vanthu.dap2@gmail.com](mailto:vanthu.dap2@gmail.com) đến trước thời hạn nhận thư chào giá dưới đây vẫn được chấp nhận.

- Thời gian nhận thư chào giá chậm nhất là 10 giờ ngày 8/6/2023. Các thư chào giá đến sau thời điểm trên sẽ được trả lại nguyên trạng.

## 2.3. Thời gian mở thư chào giá

Công ty sẽ mở thư chào giá công khai tại văn phòng Công ty cổ phần DAP số 2 – Vinachem vào hồi 10 giờ 10 phút ngày 8/6/2023. Đơn vị tham gia chào giá có thể tham dự buổi mở thư chào giá theo thời gian và địa điểm nêu trên.

## 3. Lựa chọn Nhà cung cấp:

Chúng tôi cam kết bảo mật các thông tin trong Hồ sơ chào giá của Nhà cung cấp trước giờ mở Hồ sơ chào giá. Lựa chọn NCC theo tiêu chí:

- Chào đúng và đủ số lượng, tiêu chuẩn kỹ thuật đáp ứng yêu cầu.
- Đáp ứng yêu cầu báo giá.
- Tổng giá trị gói chào thấp nhất.

Mọi thông tin liên hệ với Tổ chào giá- Công ty cổ phần DAP số 2 - Vinachem.  
Điện thoại: 0392566150 (Ms Ngoãn) / 0833919299 (Ms Huyền) / 0973750272 (Mr Kỳ)

Rất mong sự quan tâm hợp tác của Quý Công ty./. *Amr*

### Nơi nhận:

- Như trên;
- Tổ thẩm định giá;
- Lưu: VT, KT.



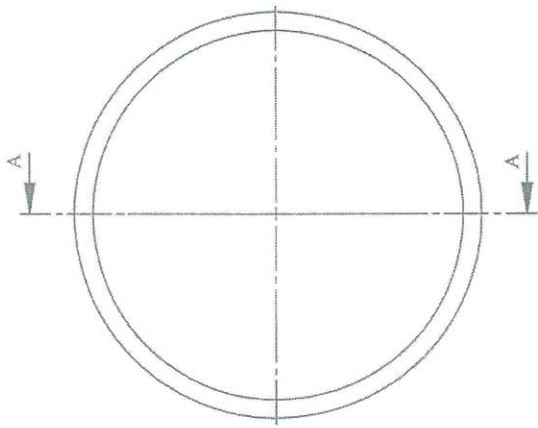

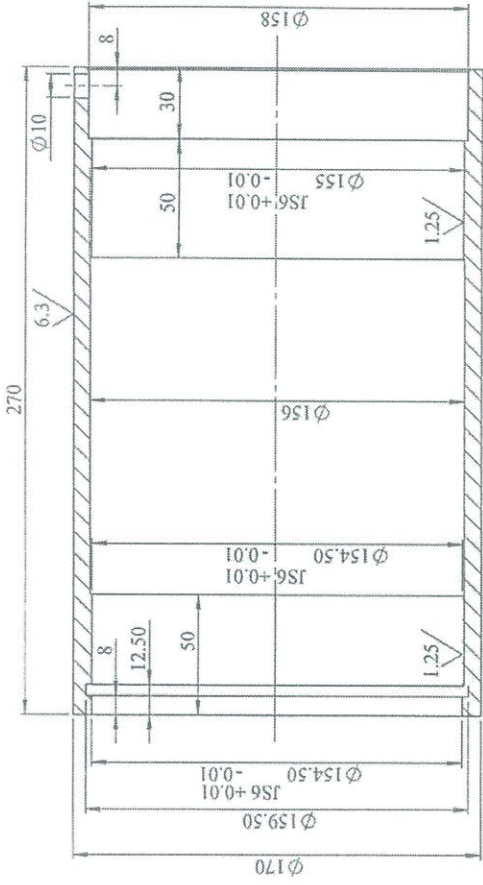

SCALE 1:2

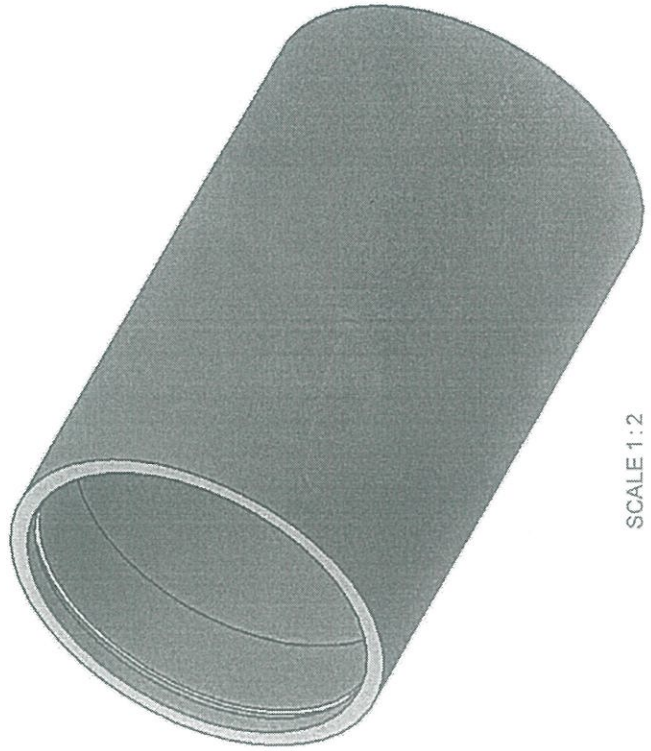

SECTION A-A  
SCALE 1:2



SCALE 1:2

								BƠM TUẦN HOÀN CỎ ĐẶC 2IP401	
Sđ	Sl	Sth	Ký	Ngày	2IP401.OL				
Vẽ		Ph. T Long	<i>Ph. T Long</i>		Số lượng	K. lượng	Tỉ lệ		
Soát		Ph. M Việt	<i>Ph. M Việt</i>		01		1:		
P. CD		Ng. V Hải	<i>Ng. V Hải</i>		 CÔNG TY CP DAP SỐ 2-VINACHEM PHÒNG CƠ ĐIỆN				
P.TGD		Ng. Q Hưng	<i>Ng. Q Hưng</i>		Vật Liệu: 904L				



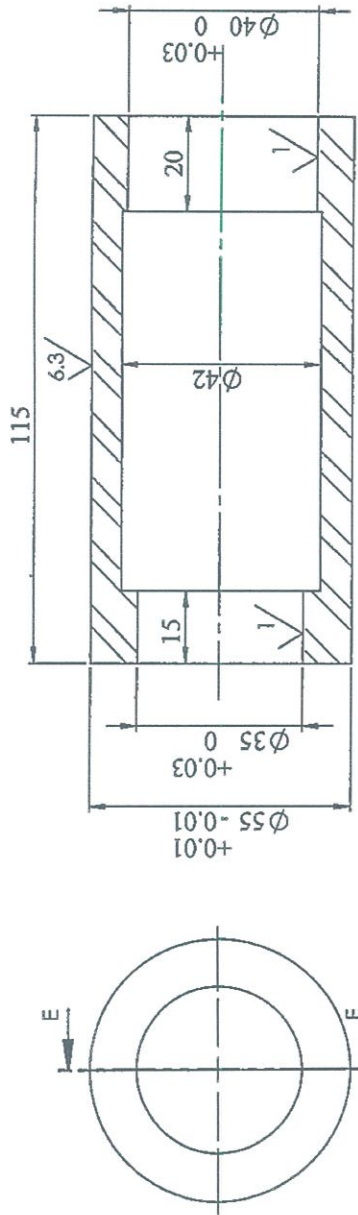

SECTION E-E  
SCALE 1 : 1

SCALE 1 : 1

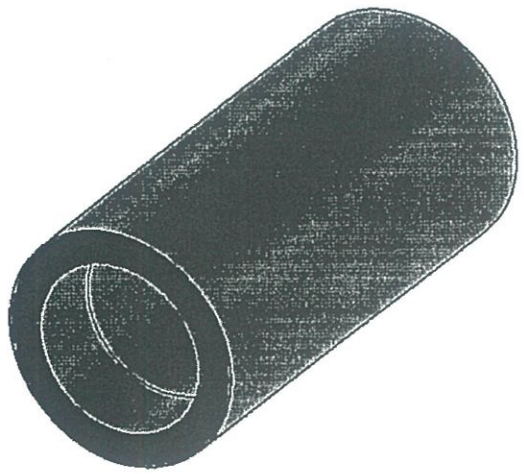

SCALE 1 : 1

BƠM AXIT LOÃNG 21P501									
Sd	SI	Stl	Ký	Ngày	ÔNG LỘT		21P501.OL		
Vẽ	Ng. Q. Hương	Ng. Q. Hương	<i>[Signature]</i>		Số lượng	K. lượng	Tỉ lệ	01	
X. PA	Ng. T. Vinh	Ng. T. Vinh	<i>[Signature]</i>		Vật Liệu: 316		CÔNG TY CP DẠP SỐ 2-VINACHEM PHÒNG KT-CD		
P. CD	Ng. V. Hải	Ng. V. Hải	<i>[Signature]</i>						
P. KTh	Đ. Đ. Tuyền	Đ. Đ. Tuyền							



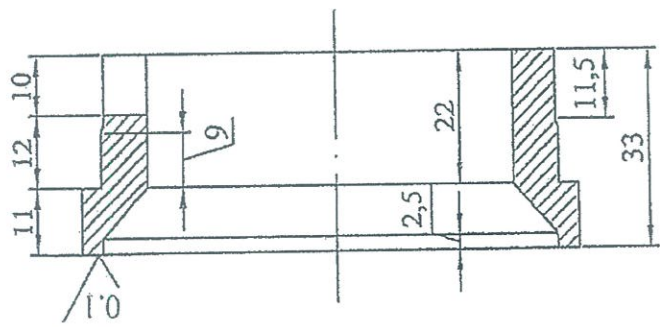
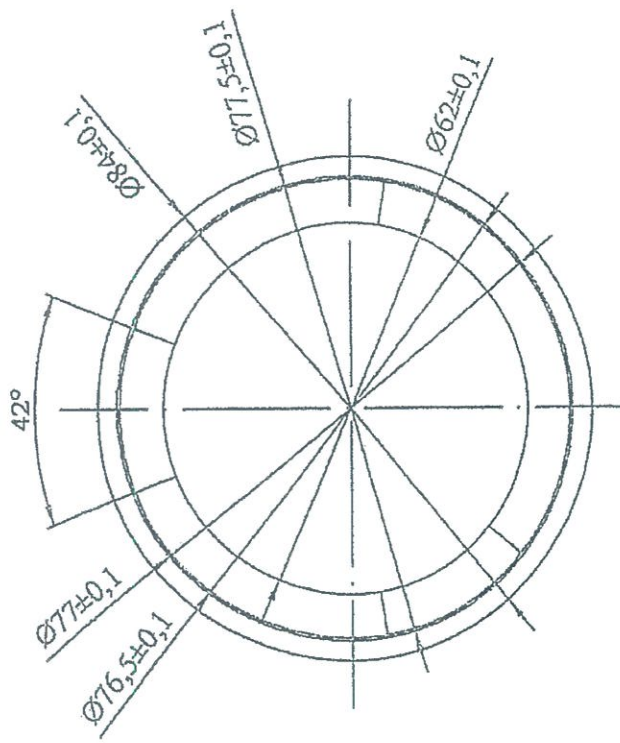

Phạm Có Chiến

*Signature*

Nguyễn Văn Hải

Sd		Sl	Sđ	Ký	Ngày ký	BOM 21P203, 21-P205B	
Vẽ		Đồng V Huấn	Đồng V Huấn	<i>Signature</i>		21P203.LK05	
Soát		Ng. V. Hải	Ng. V. Hải	<i>Signature</i>		SỐ LƯỢNG	K. LƯỢNG
P. KTGD		Ng. Kh. Cường	Ng. Kh. Cường	<i>Signature</i>		02	Tỷ lệ
P.TGD		Lê Văn Tiên	Lê Văn Tiên	<i>Signature</i>			1:1
			Vật liệu: SIC 30			CÔNG TY CỔ PHẦN ĐÁP SỐ 2 VINACHEM PHÒNG KT-CĐ	

Muc 5, 7, 14 88, 18/8 H = GP/01/01/01-2012

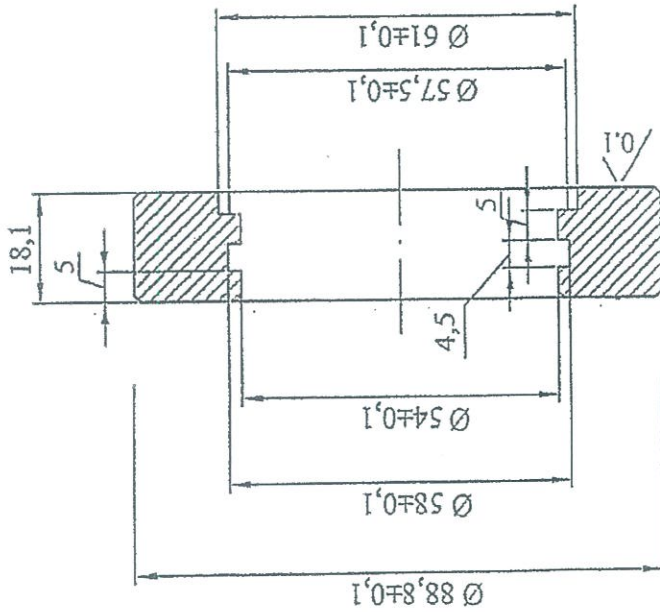
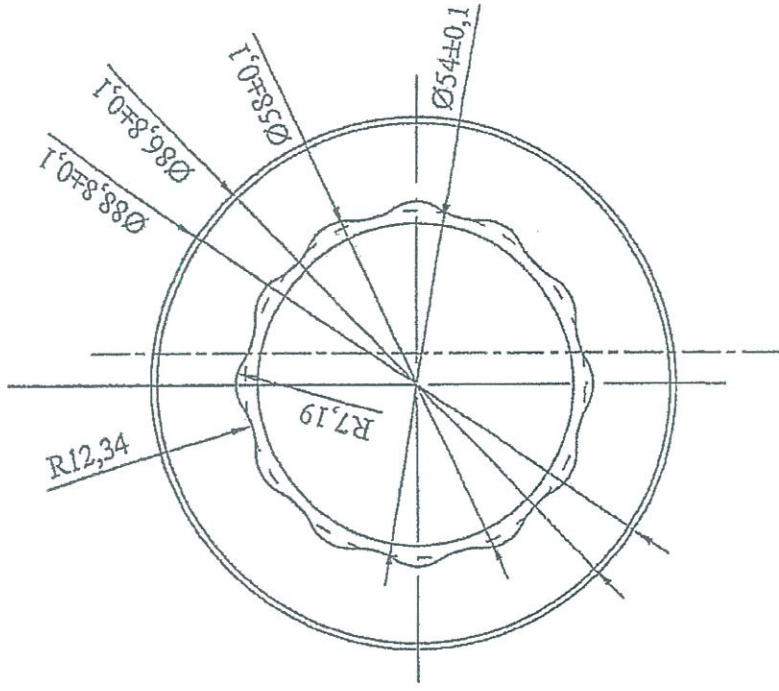

Phong Coctien

*[Signature]*

Nguyen van Hai

BOM 21P203, 21-P203B		21P203.LJK01	
Sd	SI	Ký	Ngày ký
Vẽ		Đồng V. Hoàn	
Soát		Ng. V. Hải	
P. KTCD		Ng. Kh. Cường	
P. TGD		Lê Văn Tiên	
VÀNH ĐỘNG BỘ LÀM KÍN CƠ KHÍ		Số LƯỢNG K. LƯỢNG	
Vật liệu: SiC 30		Tỷ lệ	
CÔNG TY CỔ PHẦN DẠP SỐ 2 VINACHEM		02	
PHÒNG KT-CB		1:1	



Muc 21, 6, 13 ss' 18 KH - CA / Q. III - 2022

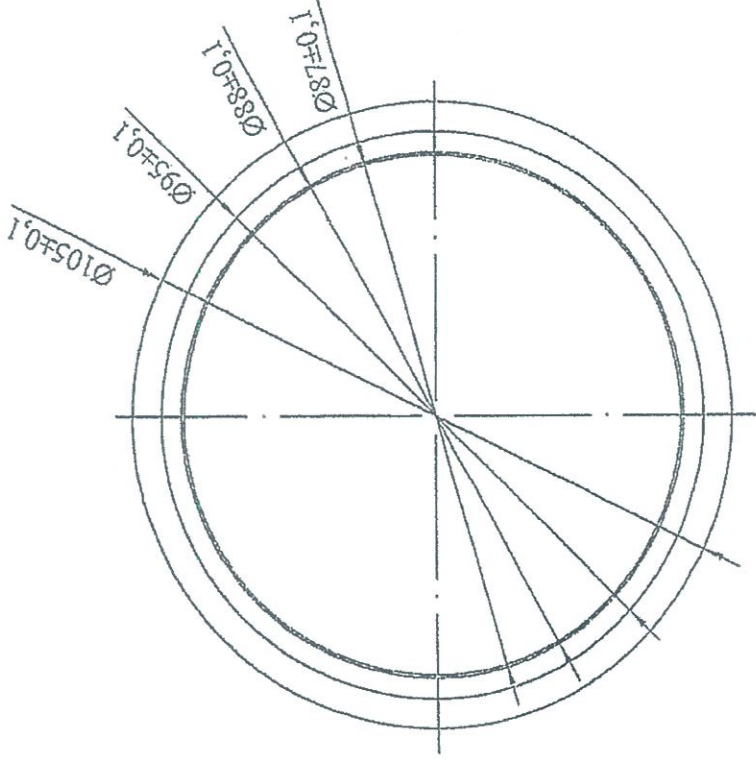
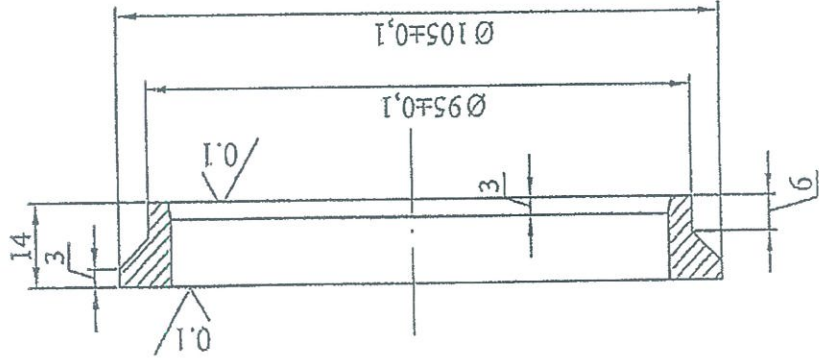

		BOM 21P203, 21-P205B		21P203.LK02	
Sđ	Sđ	Ký	Ngày ký	SỐ LƯỢNG	Tỷ lệ
Vẽ	Đồng V Huấn	<i>[Signature]</i>		02	1:1
Soát	Ng. V. Hải	<i>[Signature]</i>			
P. KTCD	Ng. Kh. Cường	<i>[Signature]</i>			
P.TGD	Lê Văn Tiến	<i>[Signature]</i>			
VÀNH TÍNH BỘ LÀM KÍN CƠ KHÍ			CÔNG TY CỔ PHẦN DẠP SỐ 2 VINACHEM PHÒNG KT-CĐ		
Vật liệu: SiC50					

Phong Cơ điện  
*[Signature]*

Nguyễn Văn Hải

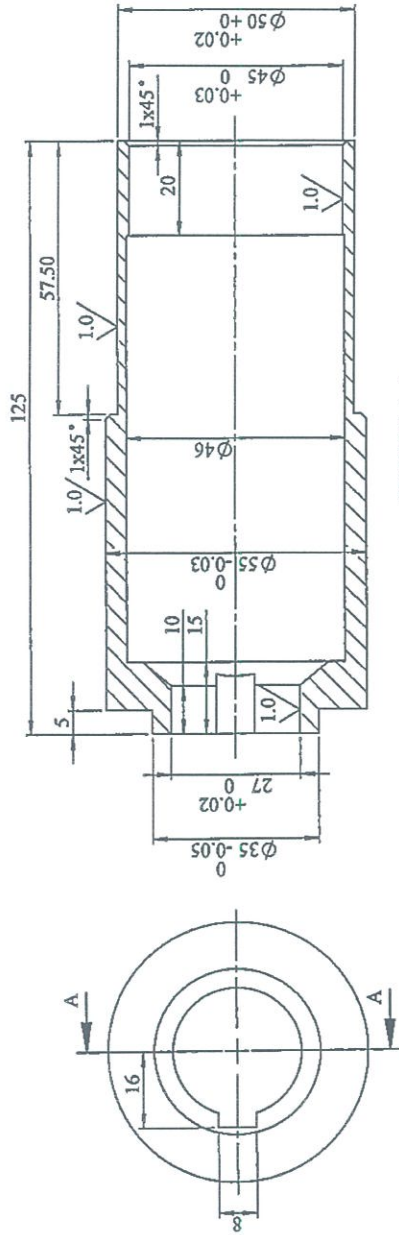

SECTION A-A



						BOM NƯỚC NGUNG 2IP404	
Sd	Sl	SU	Ký	Ngày	2IP404.OL		
Vẽ	X.PA	Ng.Q.Hường	<i>[Signature]</i>		Số lượng	K.lượng	Tỉ lệ
P.CĐ	Ng.V.Hài	Ng.T.Vinh	<i>[Signature]</i>		01		1:
				Vật Liệu: 316		 CÔNG TY CP DAP SỐ 2-VINHACHEM PHONG-KT-CĐ	

Như 06 S<sup>5</sup> 12 / KH - KTCB

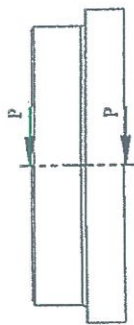
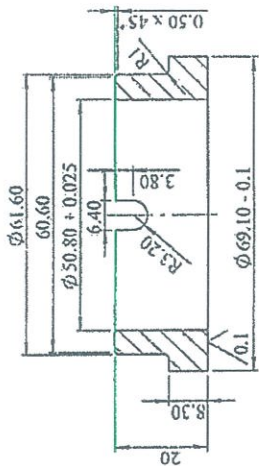

SECTION P-P

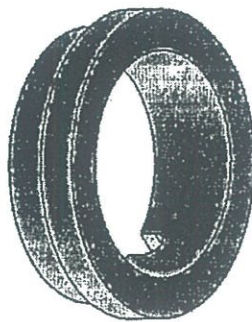
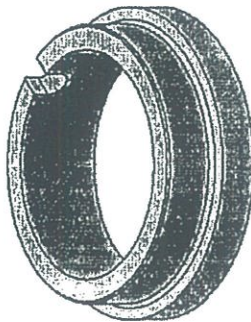

Số SI		Số	Ký	Ngày	BỘ BỊT KÍN BƠM 2IP404	
Vẽ		Ng. H. Lâm			2IP404.VI	
X.PA		Ng. T. Vinh			Số lượng	K. lượng
P.KTCB		Ng. V. Hai			Tỉ lệ	
P.TGD		Ng. Q. Hưng			1:1	
					CÔNG TY CP DẠP SỐ 23 VINH CHEN PHONG KTCB	
					DẠP LAO CAU	
					Vật Liệu: SIC	
					VÀNH TÍNH	

Mục 07 Số 42 KH - KTCP

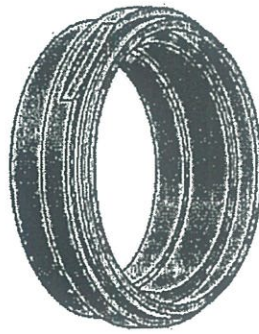
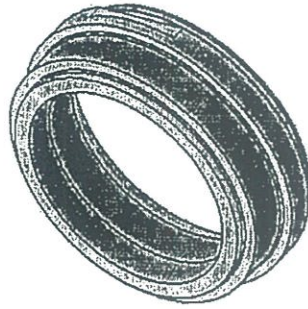
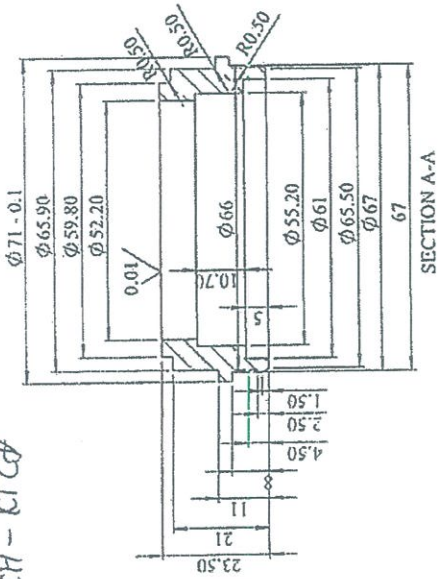
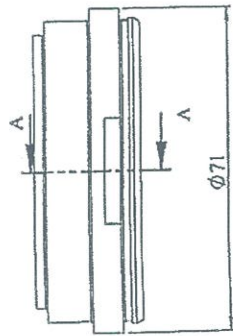

Sd		SI	Ký	Ngày	BỘ BÍT KÍN BƠM 21P404	
vs		Ng. H. Lâm			Số lượng	21P404.VĐ
X. PA		Ng. T. Vinh			VÀNH ĐỘNG	Tỉ lệ 1:1
P. KTCD		Ng. V. Hải			CÔNG TY CHẾ ĐẠP SÓ 2-VINACHEM PHÒNG KTCD	
P. TGD		Ng. Q. Hưng			Vật Liệu: SIC	

